

# Η μετάβαση από τη γεωμετρική εποχή στον χρυσό αιώνα του Περικλή (5ος αι. π.Χ.)

COMPARATIVE PROPORTIONS OF THE ORDERS AFTER SIR W. CHAMBERS

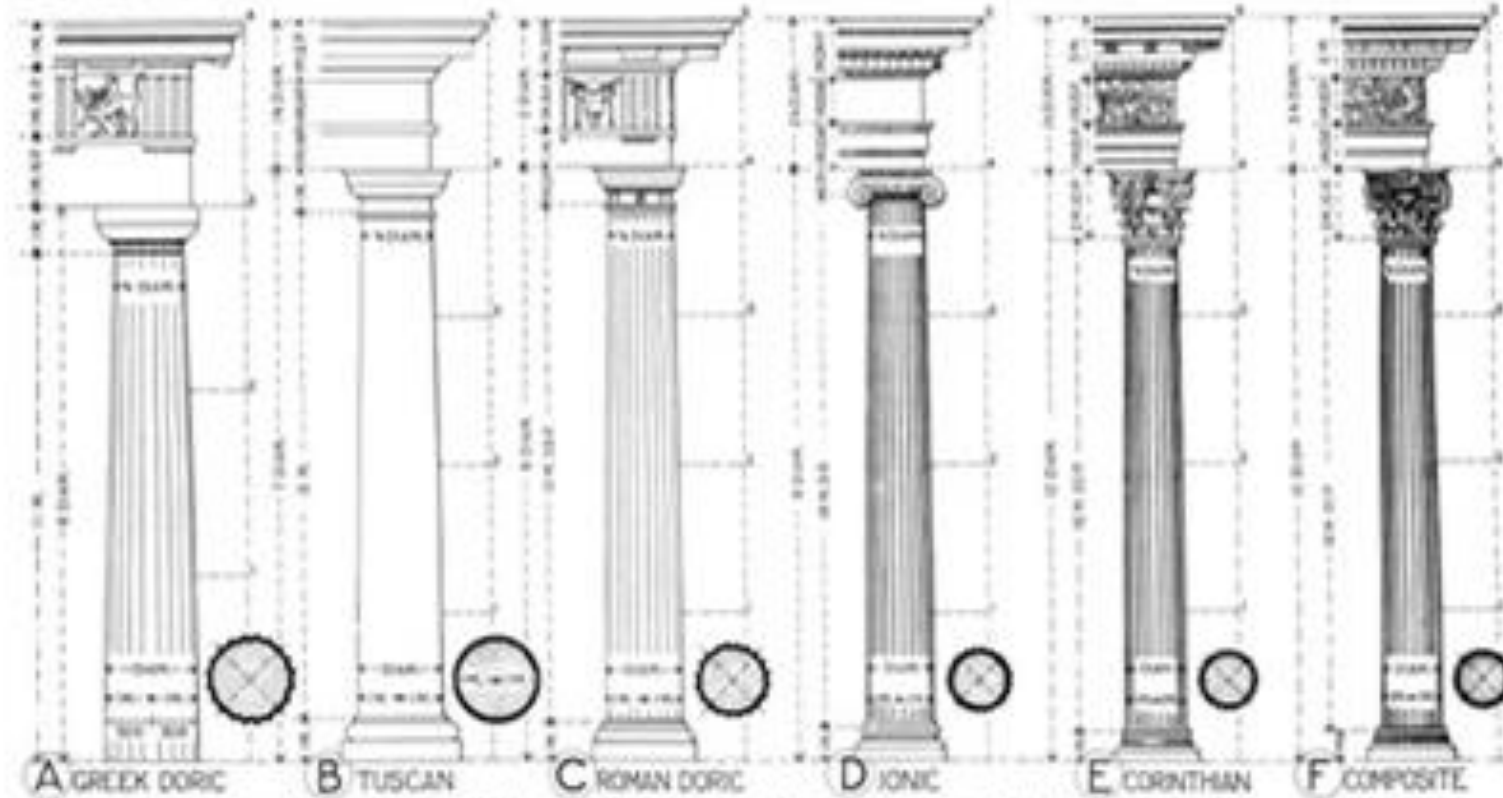

Note: — A module is half the lower diameter and is divided into 30 parts

1. Η αρχιτεκτονική κατά τη γεωμετρική και την πρώιμη αρχαϊκή περίοδο στην Ελλάδα

1. Η μετάβαση προς την κλασική εποχή - 6ος αι. π.Χ.

1. Οι τύποι και οι μορφές του αρχαίου ελληνικού ναού

1. Ο “χρυσός” 5ος αι. π.Χ.

1. Η αρχιτεκτονική κατά τη γεωμετρική και την πρώιμη αρχαϊκή περίοδο στην Ελλάδα



## ΙΣΤΟΡΙΚΟ ΠΛΑΙΣΙΟ

- 1100π.Χ. κάθοδος των Δωριέων (Σπάρτη)
- Ηρακλειδείς
- Σκοτεινή περίοδος (8<sup>ος</sup> αι. Όμηρος)
- Εισαγωγή σιδήρου
- Καταγωγή Δωριέων;

- ΥΠΟΜΥΚΗΝΑΪΚΗ ΠΕΡΙΟΔΟΣ      1100-1000 π.χ.

- ΠΡΩΤΟΓΕΩΜΑΤΡΙΚΗ ΠΕΡΙΟΔΟΣ 1000- 900 π.χ.

- ΓΕΩΜΕΤΡΙΚΗ ΠΕΡΙΟΔΟΣ              925 – 650 π.χ.

- ΑΝΑΤΟΛΙΖΟΝΤΟΣ ΡΥΘΜΟΥ          725 - 600 π.χ.

**ΑΡΧΑΪΚΗ ΠΕΡΙΟΔΟΣ**  
**700 – 480π.χ. (Περσικοί πόλεμοι)**

## Περαχώρα Κορινθίας, ναός Ἡρας Ακραίας, 9<sup>ος</sup> αι. π.Χ.

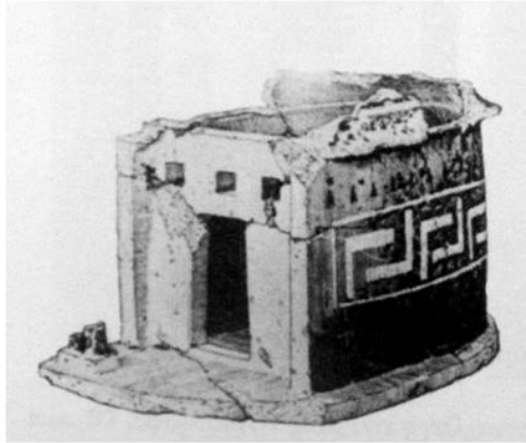

Αντίστοιχα κτίσματα:

- Εμποριό Χίου
- Τσικαλαριό Νάξου
- Τίρυνθα (ναός Ἡρας κτισμένος στα ερείπια του Μεγάρου)

## Ερωτήματα:

- Ο τύπος του κτιρίου ως ναός, από ποιον τύπο κτιρίου εξελίχθηκε και γιατί;
- Θεός = άνθρωπος, ναός = οικία του Θεού, εξέλιξη από ένα μεγαλοπρεπές σπίτι: το μέγαρο.
- Τι λειτουργίες είχε ο ναός εσωτερικά και πώς αυτό επηρέασε την τελική του μορφή;
- Διάκοσμος! κτίριο προς θαυμασμό. Στο εσωτερικό οι λειτουργίες ήταν για λίγους.
- Η δικλινής στέγη σε ποια μορφολογικά στοιχεία μπορεί να οδήγησε;
- Στο αέτωμα, στην αξονική κιονοστοιχία

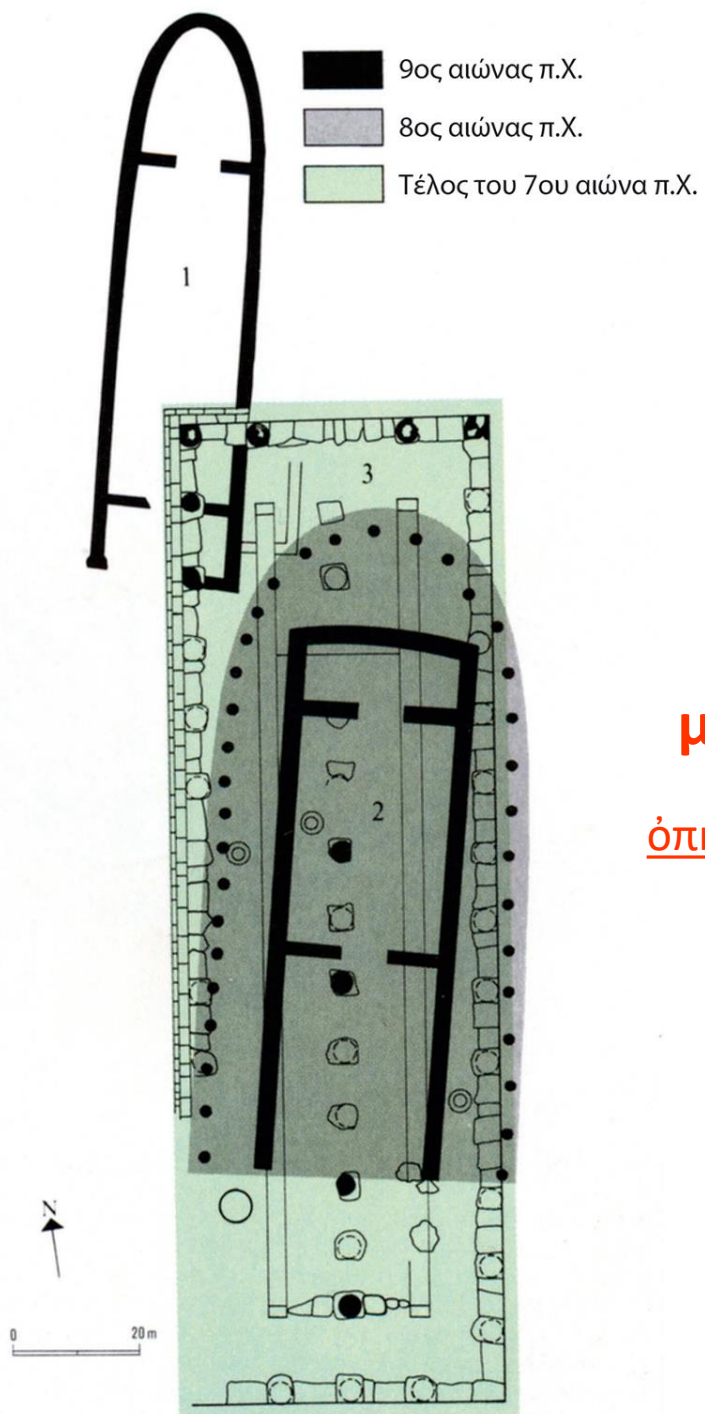

Κάτοψη του ναού του Απόλλωνα στον Θέρμο της Αιτωλίας, 630-610 π.Χ

**Πρόδομος - Σηκός - οπισθόδομος - πτερά**

**μετόπη**  
όπη (τρύπα)

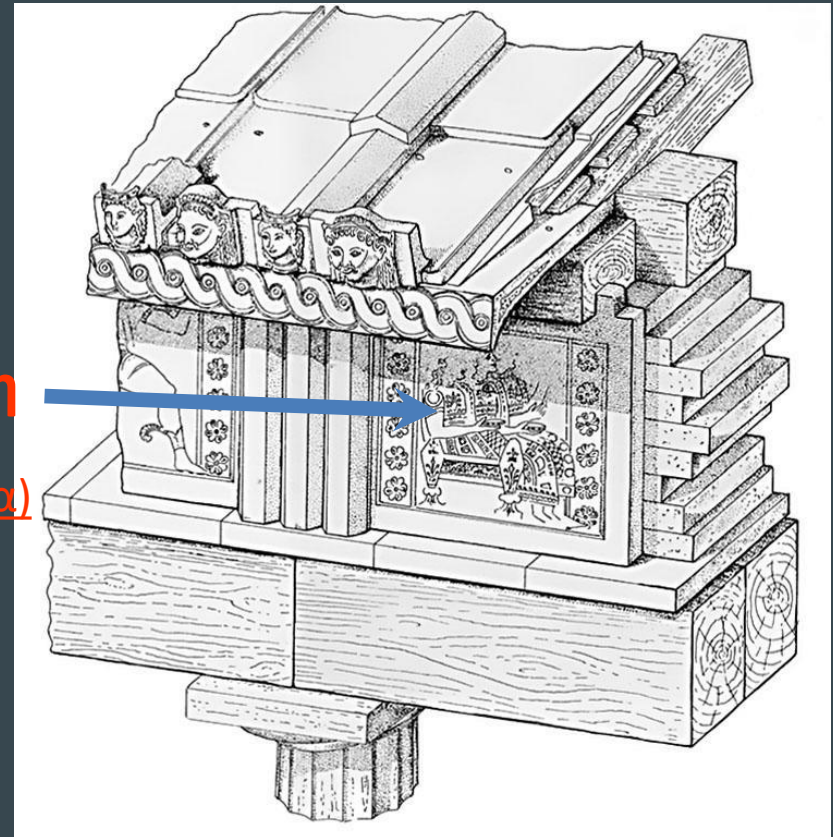

Θριγγός του ναού του Απόλλωνα στον Θέρμο της Αιτωλίας, 630-610 π.Χ

**Ξύλο προστατεύεται από κεραμικά υλικά!**

2. Η μετάβαση προς την κλασική εποχή -  
6ος αι. π.Χ.



# Χαρακτηριστικά μνημειακής αρχιτεκτονικής Υλικά και τρόποι δομής

- Ξύλινη καταγωγή
- Σύστημα «δοκού επί στύλου»
- Μονολιθική αρχική σύλληψη
- Πολυλιθική μετά την αύξηση των διαστάσεων των ναών
- Δόμηση «εν ξηρώ»
- Εξατομίκευση δομικών λίθων

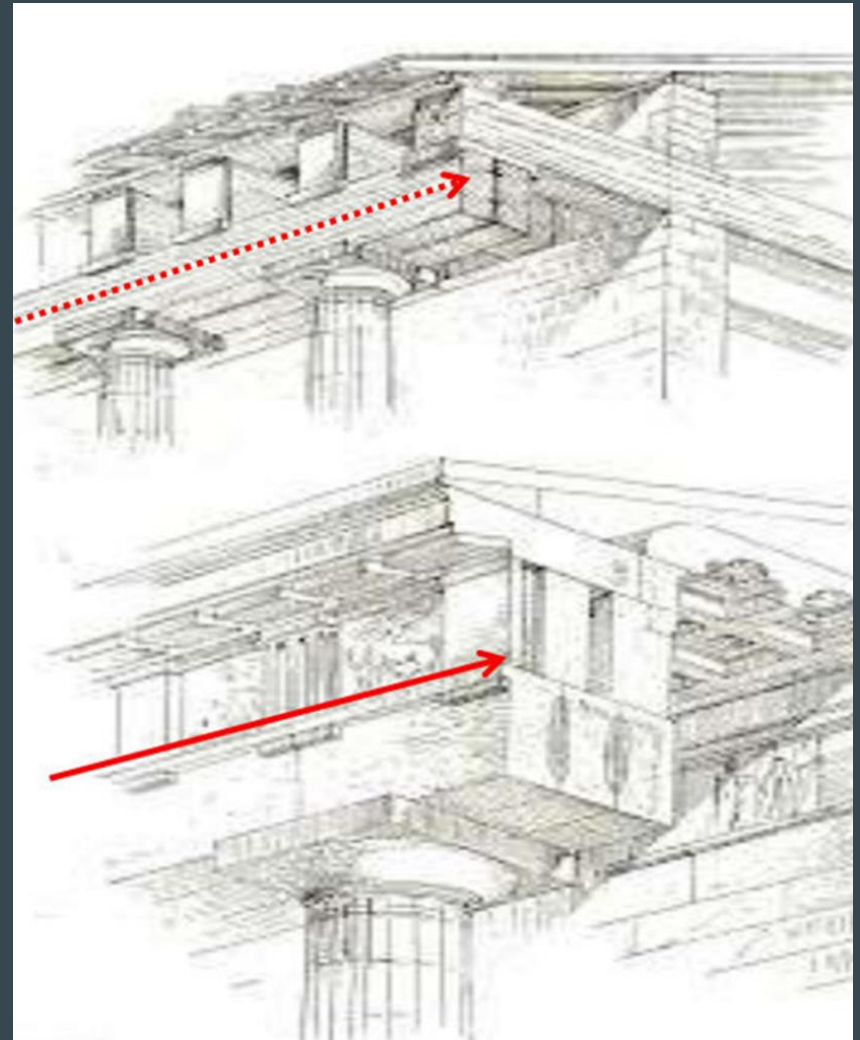

Ο λίθινος ναός δεν είναι παρά μια εξευγενισμένη απομίμηση της μορφής που είχε προκύψει από παλαιότερες μορφές δόμησης με χρήση ευτελών υλικών...

## ΓΕΝΙΚΕΣ ΠΑΡΑΤΗΡΗΣΕΙΣ ΓΙΑ ΤΗΝ ΑΡΧΙΤΕΚΤΟΝΙΚΗ

- Δωρικός ρυθμός (ή τρόπος): κυρίως Ελλάδα, δωρικές αποικίες (Σικελία-Νότιος Ιταλία).
- Ιωνικός ρυθμός: Μικρά Ασία, ιωνικά και νησιώτικα εργαστήρια γλυπτικής (Πάρος, Νάξος, Χίος, Δήλος κτλ.)
- Ναοί 6<sup>ου</sup> αι.
- Ορολογία.

## ΤΥΠΟΛΟΓΙΚΑ

- Ορθογώνιο με είσοδο στενή πλευρά (Α)

# Ορολογία στοιχείων κάτοψης



## ΑΠΛΟΙ ΝΑΟΙ



εν παραστάσι

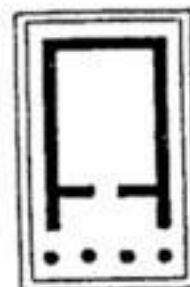

πρόστυλος

## ΔΙΠΛΟΙ ΝΑΟΙ

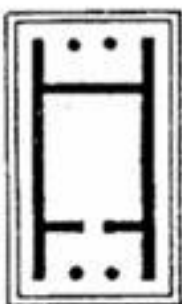

διπλός εν παραστάσι

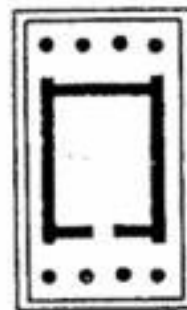

αμφιπρόστυλος

## Τύποι ναών ως προς τις κατόψεις

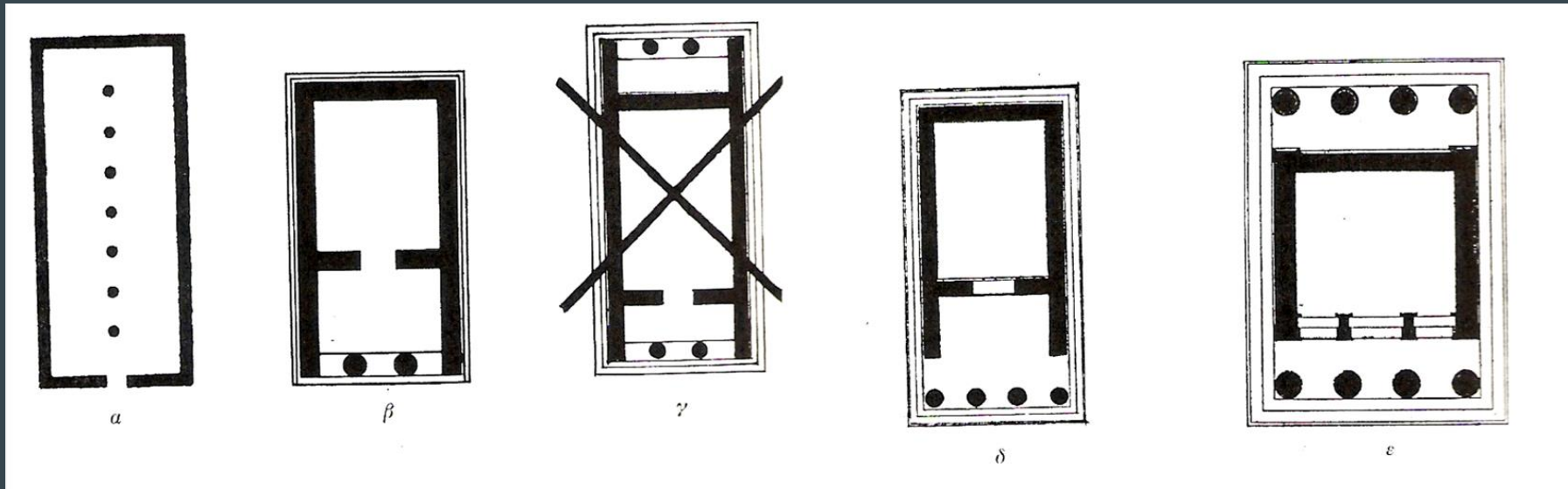

α. Απλός σηκός με **αξονική κιονοστοιχία**

β. Απλός **εν παραστάσι**

γ. Διπλός **εν παραστάσι** (υπάρχει μόνον ως πυρήνας περίπτερου ναού)

δ. **Πρόστυλος**

ε. **Αμφιπρόστυλος**

## Ναός εν παραστάσιν

Οι δύο μακροί τοίχοι προεκτεινόμενοι διαμορφώνουν στην όψη δύο παραστάδες, ανάμεσα στις οποίες παρεμβάλλονται κίονες, δύο συνήθως (αργότερα γίνονται περισσότεροι, μέχρι έξι)

Δεν υπάρχει 'πτερόν'.

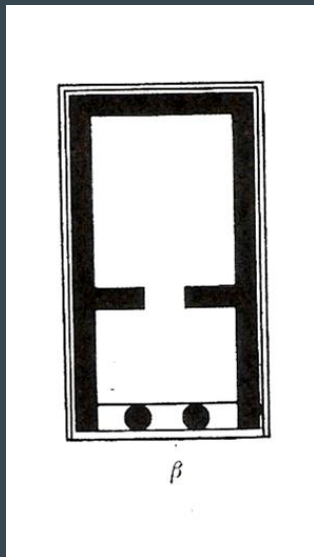

Θησαυρός Αθηναίων Δελφοί

## Ναός απλούς πρόστυλος

Όταν σε έναν απλό εν παραστάσι ναό αντικατασταθούν οι δύο πλευρικές παραστάδες με κίονες. Μπροστά από τον σηκό έχουμε μία απλή σειρά κίωνων.

Πρόστυλος **τετράστυλος** όταν οι κίονες είναι τέσσερις.

Πρόστυλος **εξάστυλος** όταν οι κίονες είναι έξι.

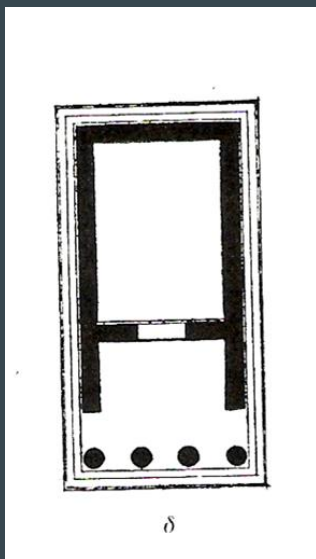

Ναός Δεσποίνης Λυκόσουρα

## Ναός αμφιπρόστυλος

Όταν μπροστά από τον σηκό έχουμε μία απλή σειρά κίωνων και ισάριθμη σειρά κίωνων στον οπισθόδομο.

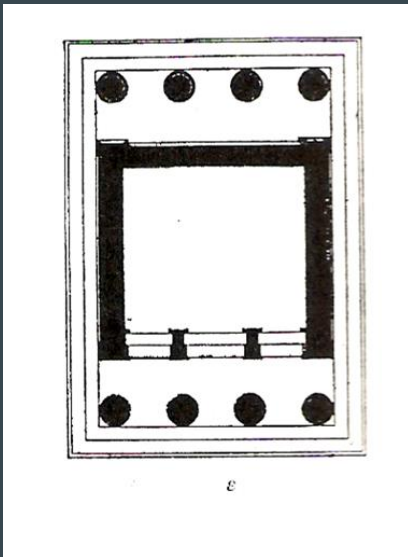

Ναός Απτέρου Νίκης στην Ακρόπολη Αθηνών



## Τύποι ναών ως προς τα πτερρά

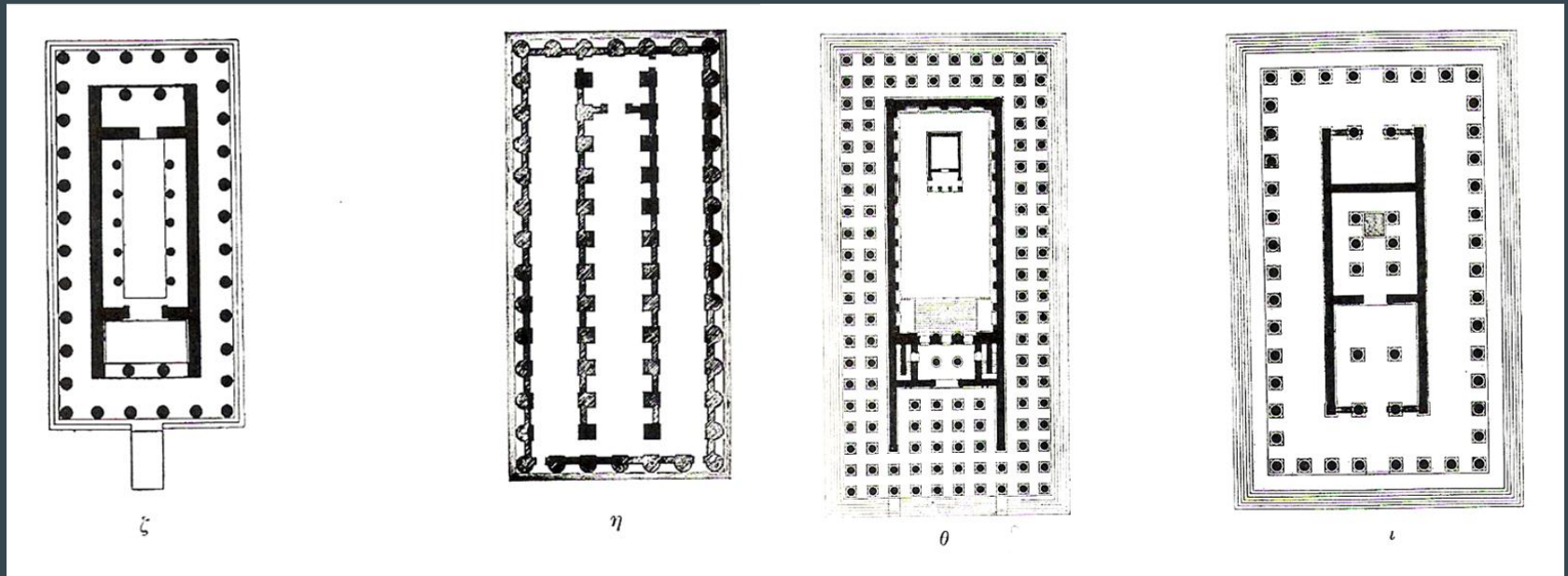

ζ. Περίπτερος διπλός δίστυλος (αμφιδίστυλος) εν παραστάσι

η. Ψευδοπερίπτερος

δ. Δίπτερος

ε. Ψευδοδίπτερος

## Ναός εν παραστάσι, περίπτερος

Όταν στον απλό ναό εν παραστάσι προστεθεί περιμετρική κιονοστοιχία (πτερόν).

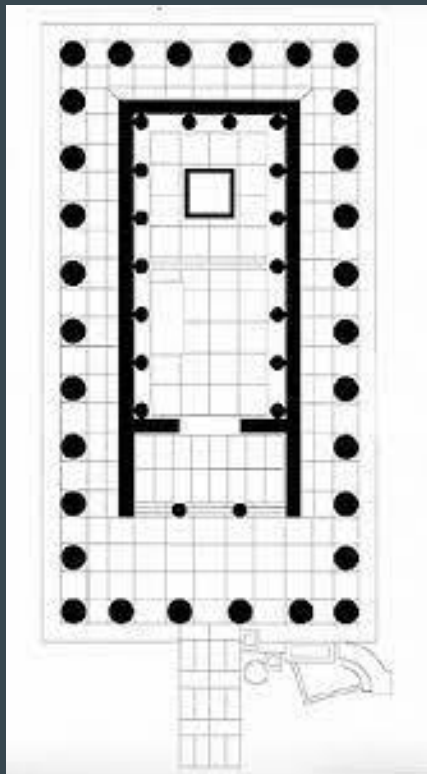
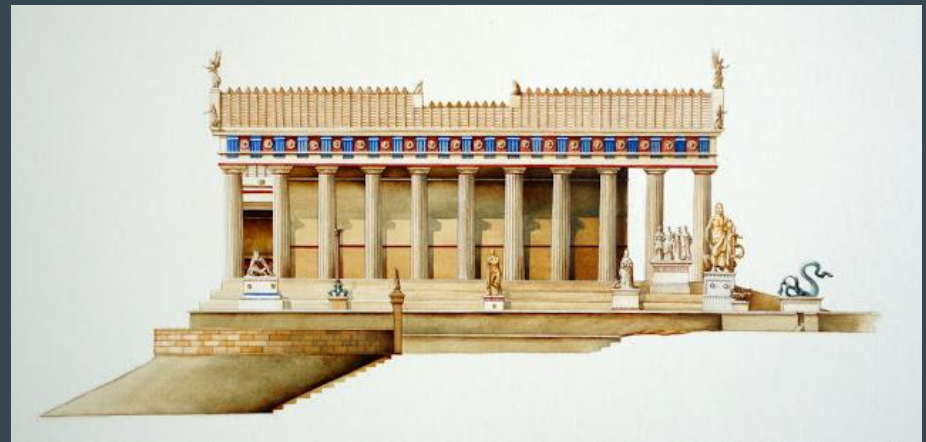

Ναός του Ασκληπιού στην Επίδαυρο

## Ναός διπλούς εν παραστάσιν, περίπτερος

Όταν σε ναό με τις δύο στενές πλευρές του διαμορφωμένες εν παραστάσιν, προστεθεί περιμετρικώς περὸν. Ο χώρος μεταξύ της κιονοστοιχίας και του τοίχου του σηκού, ονομάζεται **περίσταση**.

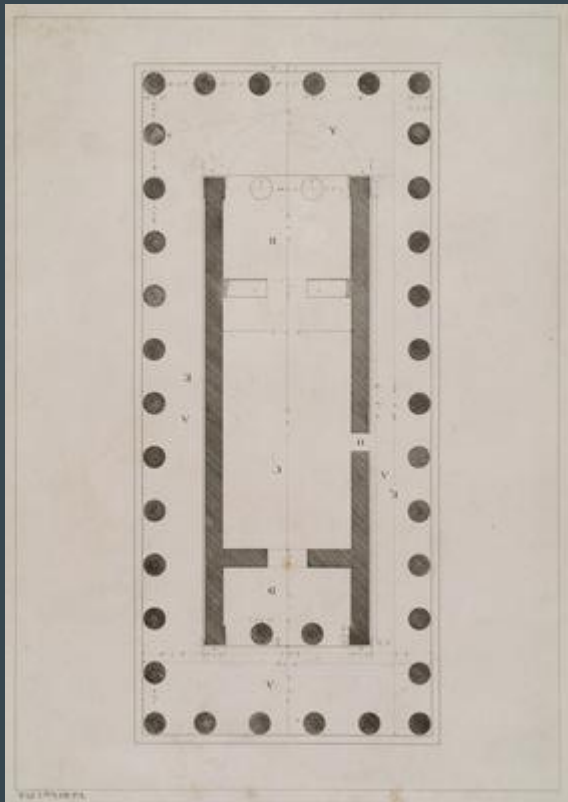

Το Θησεῖον των Αθηνών

## Ναός αμφιπρόστυλος, περίπτερος

Όταν σε ναό αμφιπρόστυλο, προστεθεί περιμετρικώς πτερόν.

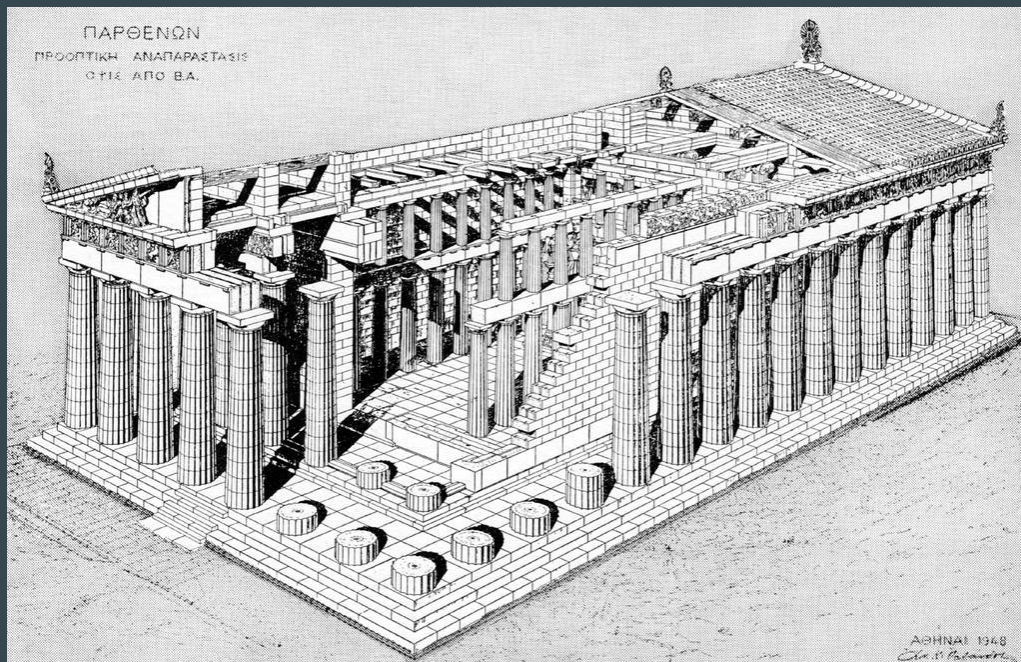

Παρθενώνας

Περίπτερος, αμφιπρόστυλος με 8X17 κίονες και έξι κίονες σε πρόσταση. Διαμορφώνεται με πρόναο, σηκό και οπισθόδομο.

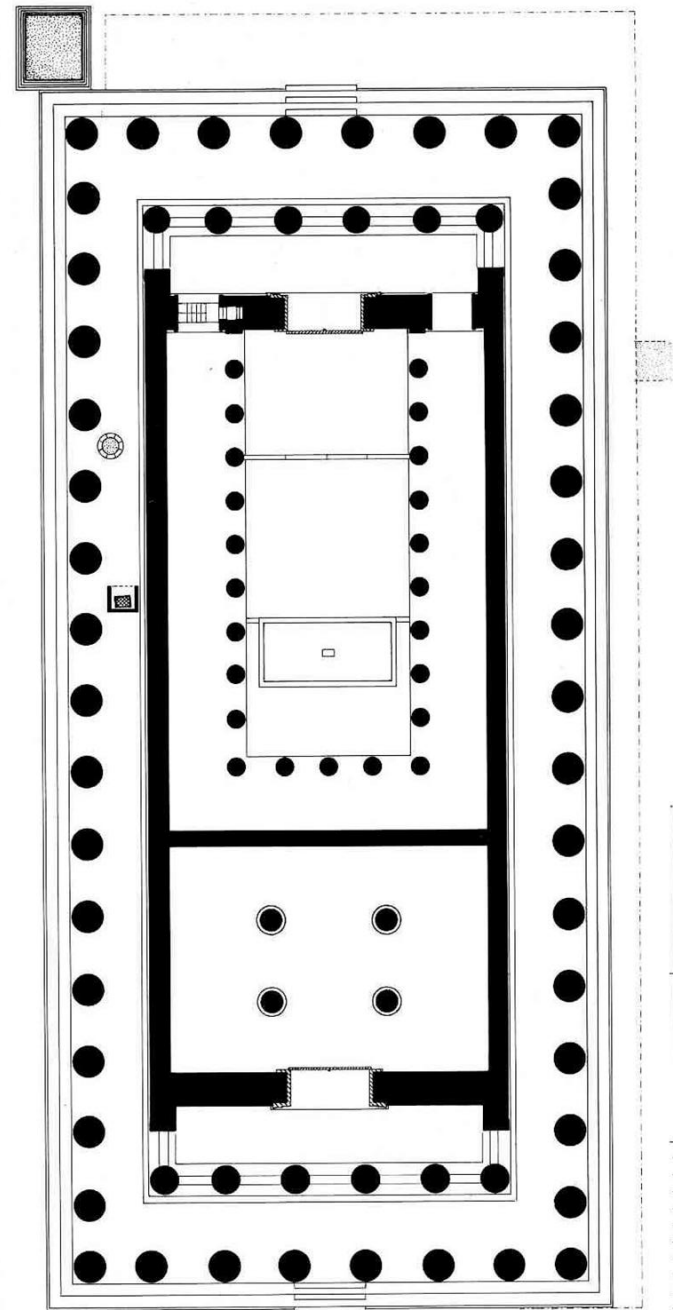

## Ναός ψευδοπερίπτερος

Ονομάζεται όταν έχει τους κίονες προσκολλημένους στους τοίχους του σηκού υπό μορφή ημικιόνων

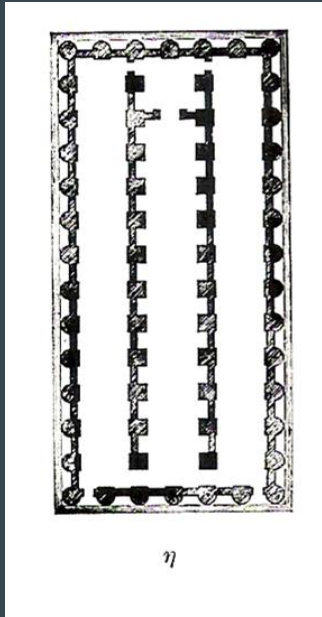

Ναός του Διός στον Ακράγαντα

## Ναός δίπτερος

Ονομάζεται όταν έχει περιμετρικά δύο σειρές κίωνων, δύο πτερά.



Ναός Αρτέμιδος στην Έφεσο

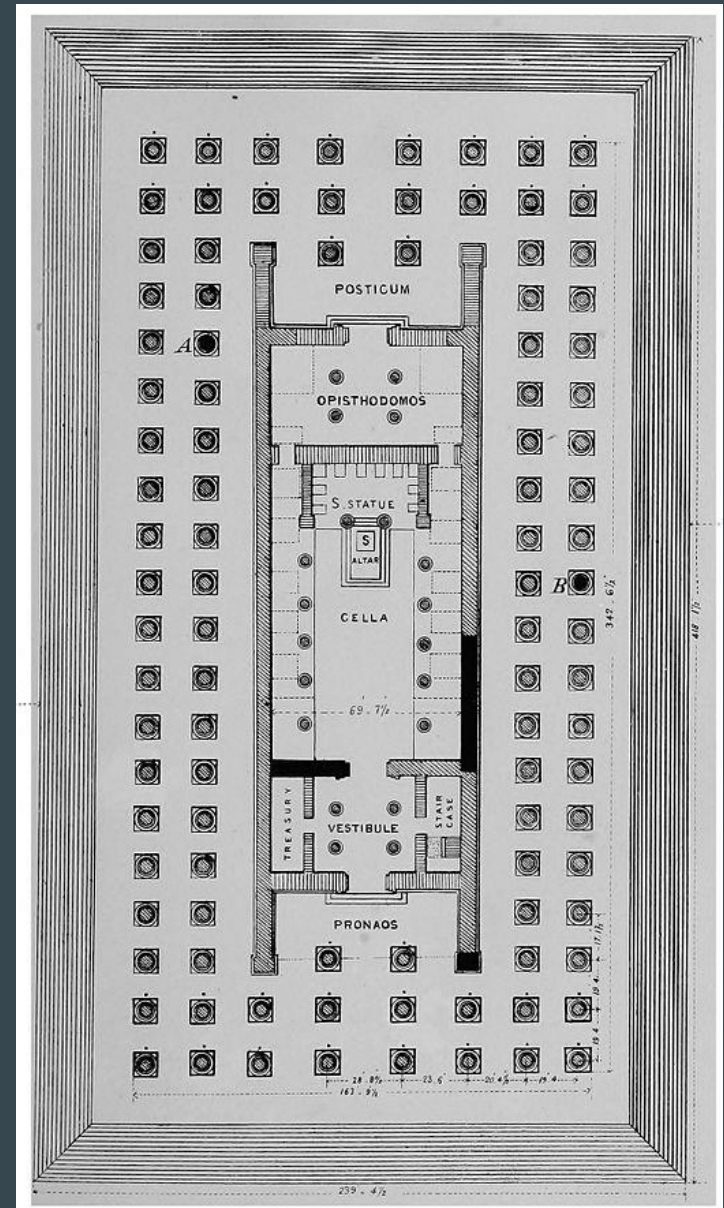

## Ναός ψευδοδίπτερος

Σχηματίζεται όταν από έναν δίπτερο ναό αφαιρεθεί η εσωτερική σειρά των κίωνων.

(Βιτρούβιος, *De architectura* 3.2.6):

«Ο ψευδοδίπτερος ναός κατασκευάζεται έτσι, ώστε να έχει από 8 κίονες στην μπροστινή και την πίσω πλευρά και από 15, μαζί με τους γωνιαίους, στις διαμήκειες πλευρές. Οι τοίχοι του σηκού όμως στην μπροστινή και την πίσω πλευρά πρέπει να αντιστοιχούν στους 4 μεσαίους κίονες. Έτσι δημιουργείται, περιμετρικά γύρω από τους τοίχους ως το άκρο των κιονοστοιχιών, ενδιάμεσος χώρος με πλάτος ίσο με δύο μετακίονια, αυξημένο κατά το πάχος του κίονα. Παράδειγμα ψευδοδίπτερου ναού δεν υπάρχει στη Ρώμη, στη Μαγνησία όμως υπάρχει ο ναός της Αρτέμιδος Λευκοφρυηνής που οικοδόμησε ο Ερμογένης, και στα Αλάβανδα ο ναός του Απόλλωνος που οικοδόμησε ο Μενεσθεύς.»  
(Μτφρ. Π. Λέφας)

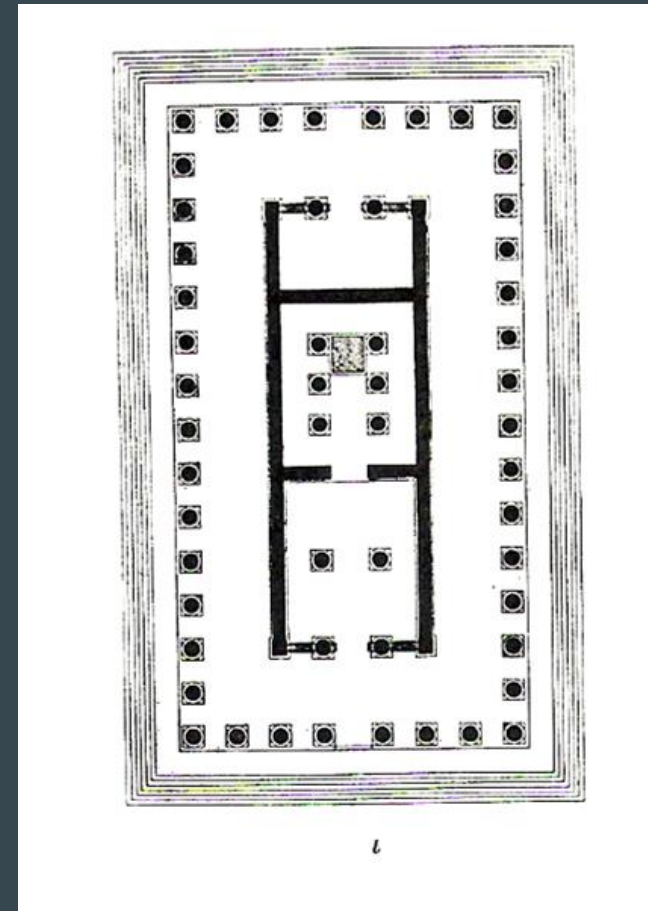

Ναός της Αρτέμιδος Λευκοφρυηνής στη Μαγνησία του Μαιάνδρου.

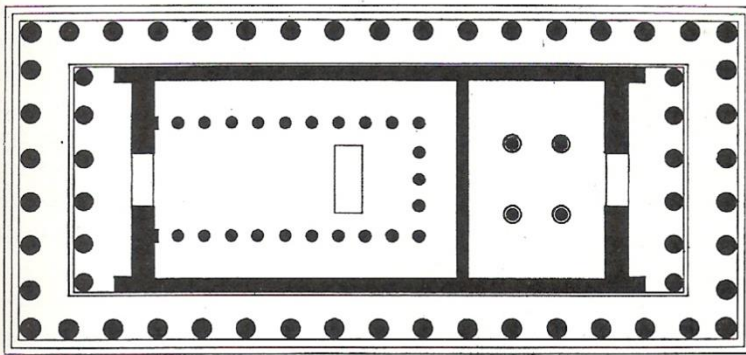

κ

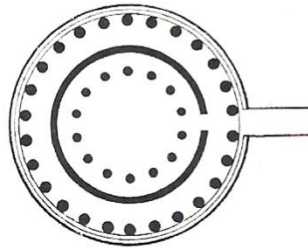

λ

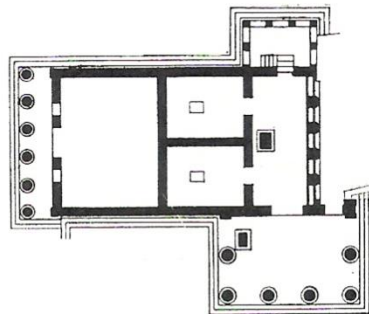

μ

Εγ. 1. (συνέχεια). κ Ὁ Παρθενών. λ Περίκεντρος. Ἡ θόλος τῆς Ἐπιδαύρου. μ Τὸ Ἐρέχθειον.



## ΥΛΙΚΑ ΔΟΜΗΣ

- Από το 620 π.Χ. χρήση λίθου.
- 6<sup>ος</sup> αι. μέγιστη χρήση πωρολίθου (μαλακά ιζηματογενή πετρώματα με ενιαία μάζα υποκίτρινο ή ελαφρα κιτρινέρυθρο).
- Μάρμαρο περιορισμένο.
- Τελειότητα κατασκευής, εξέλιξη αρχιτεκτονικής.
- Εξωτερικά τα πώρινα μέλη επιχρίονται.
- Χρήση πήλινων στοιχείων.
- Ξύλο.

Αέτωμα

Θριγκός

Κρηπίδα

στερεοβάτη

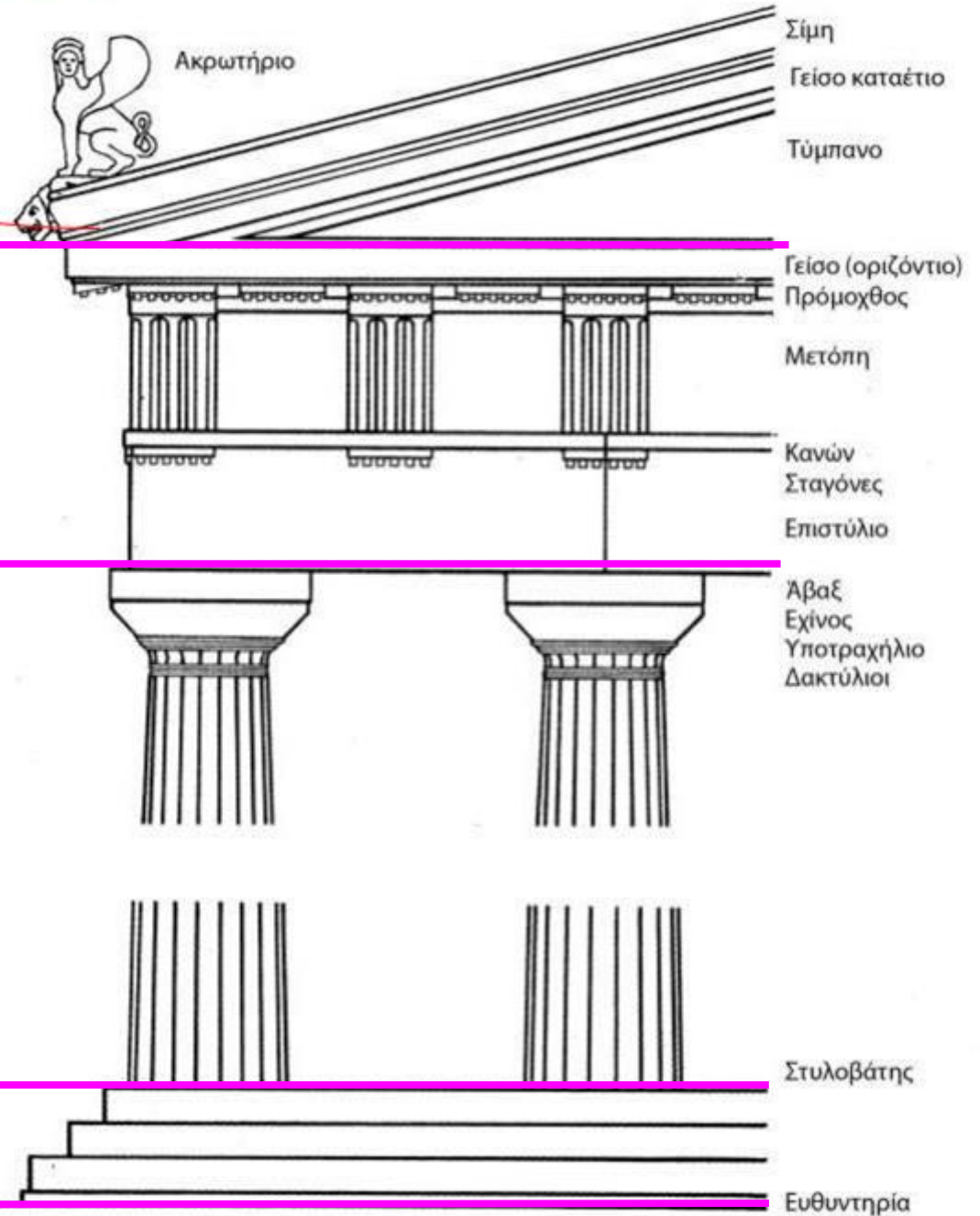

# Οι μορφές

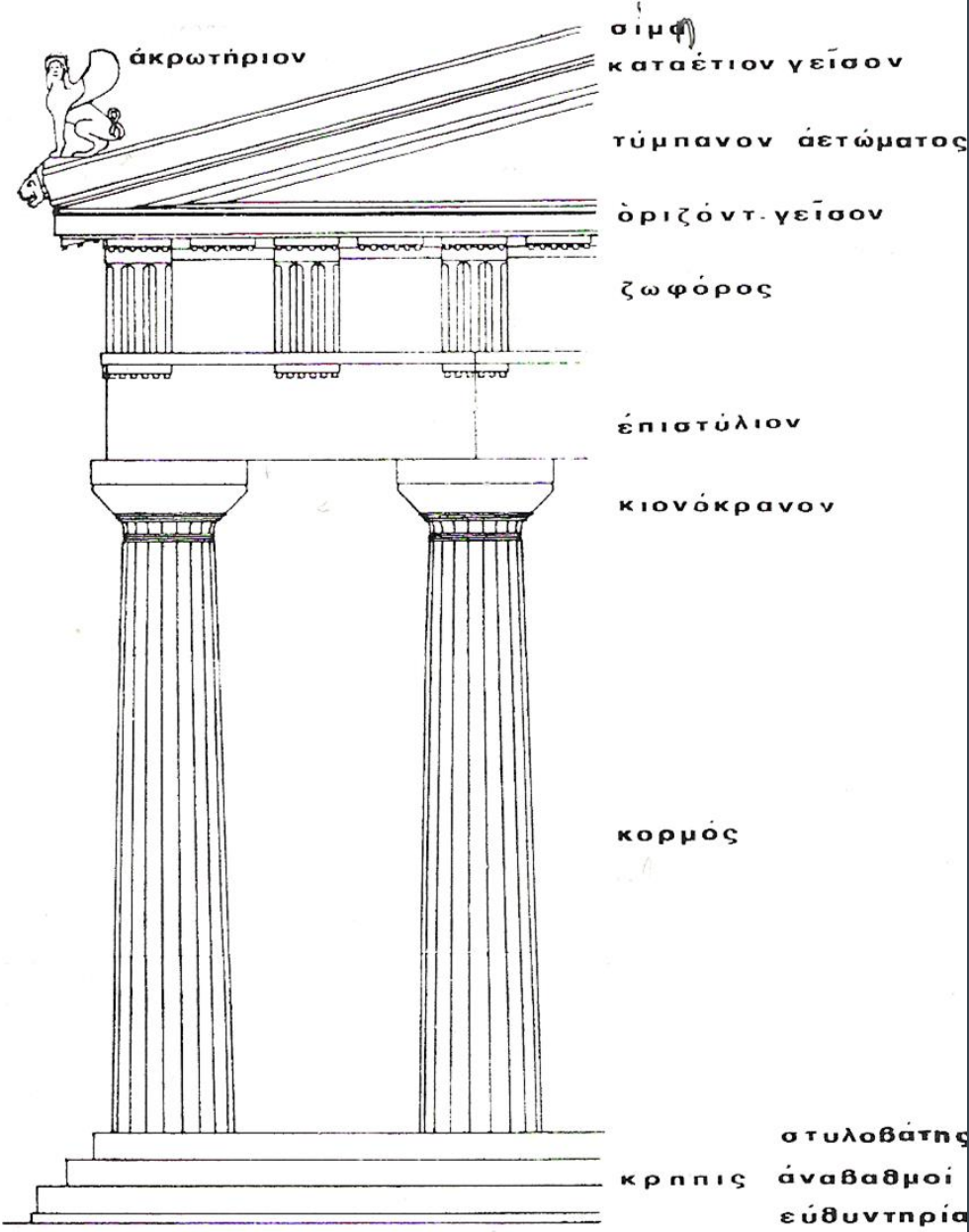
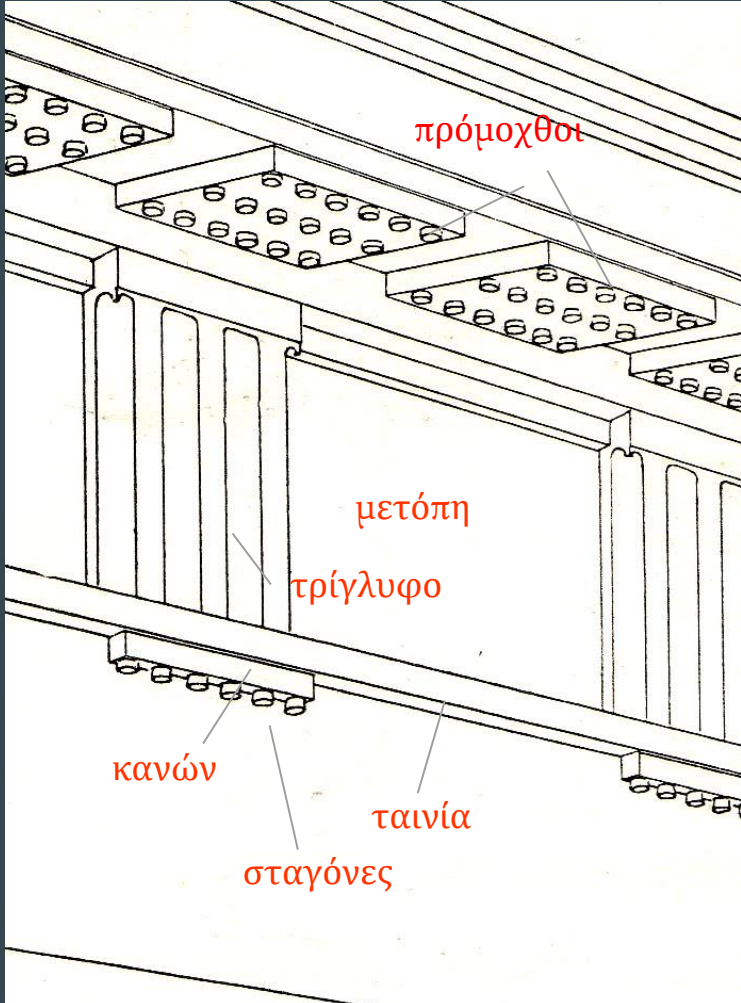

Σχ. 2. Ὀνοματολογία διαρθρώσεως τοῦ δωρικοῦ ρυθμοῦ.

# Οι μορφές / δωρικό κιονόκρανο

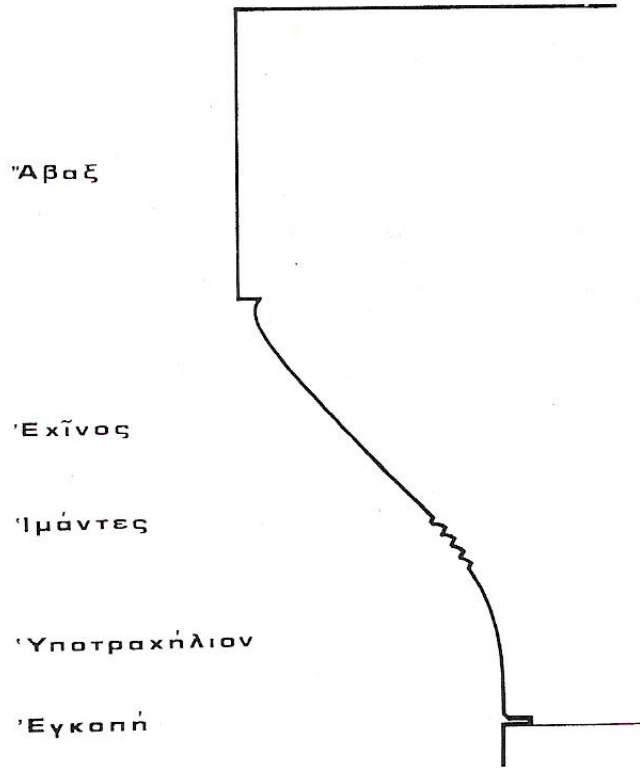
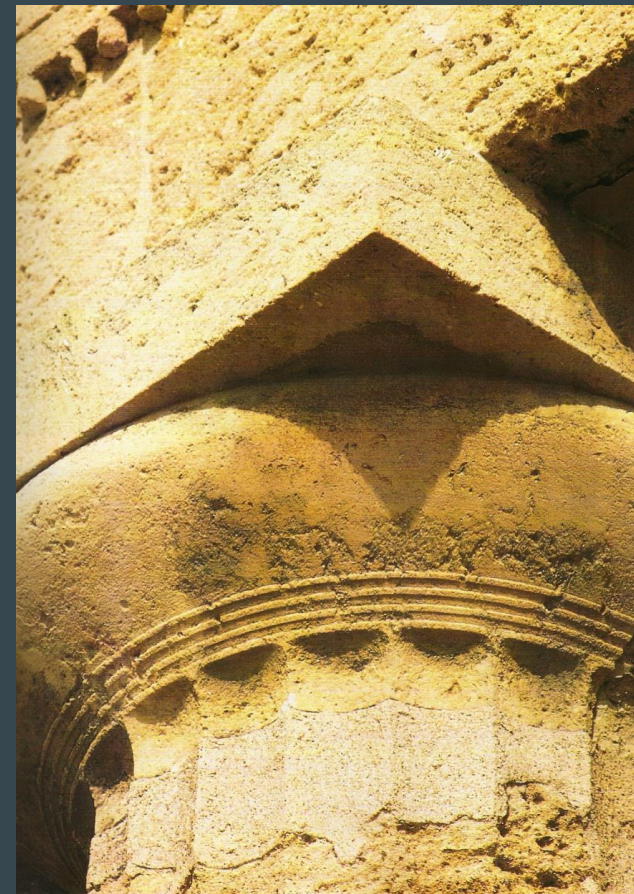

Σχ. 10. Τὸ δωρικὸν κιονόκρανον. Ἀβαξ, ἐχῖνος, ἱμάντες, ὑποτραχήλιον, ἐγκοπή. (Σχέδιον τοῦ συγγραφέως).

# Οι μορφές / ιωνικό κιονόκρανο

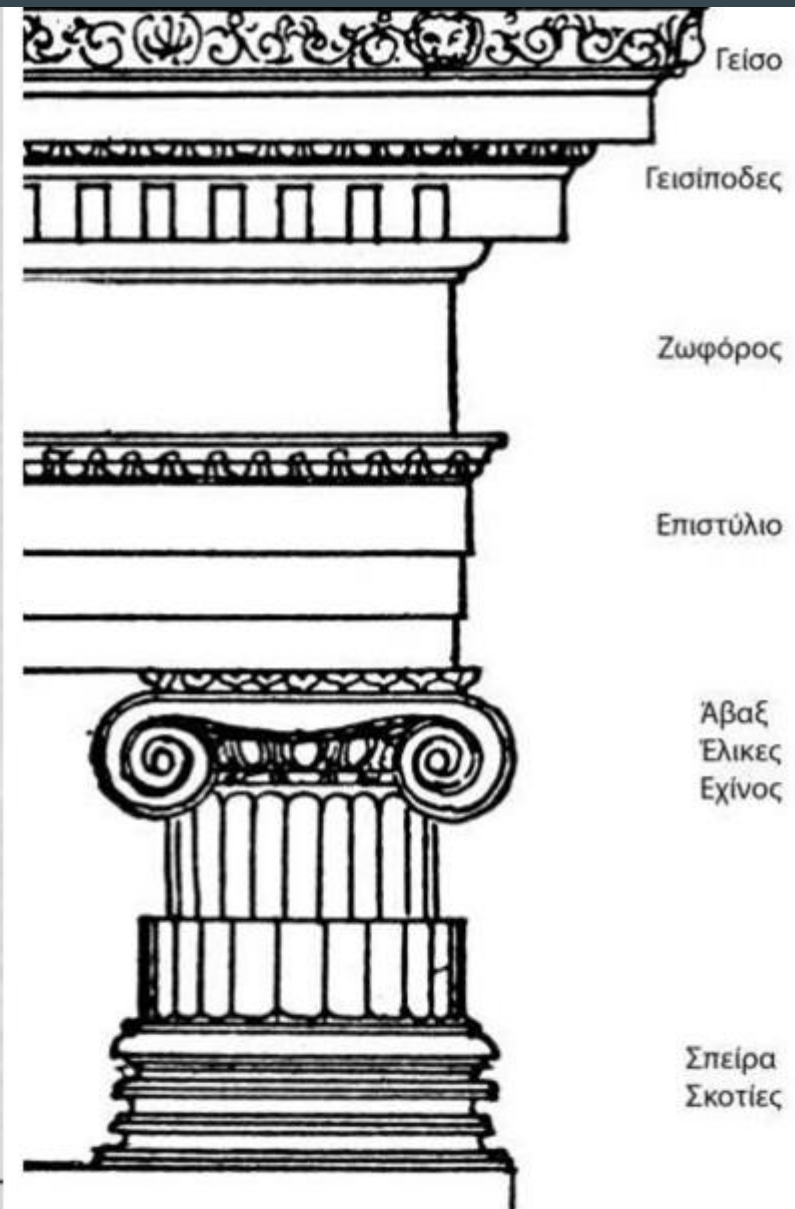

# Οι μορφές

## Δωρικός ρυθμός

ζωφόρος με μετόπες και τρίγλυφα

κορμός κίονα με κατακόρυφες ραβδώσεις

στυλοβάτης

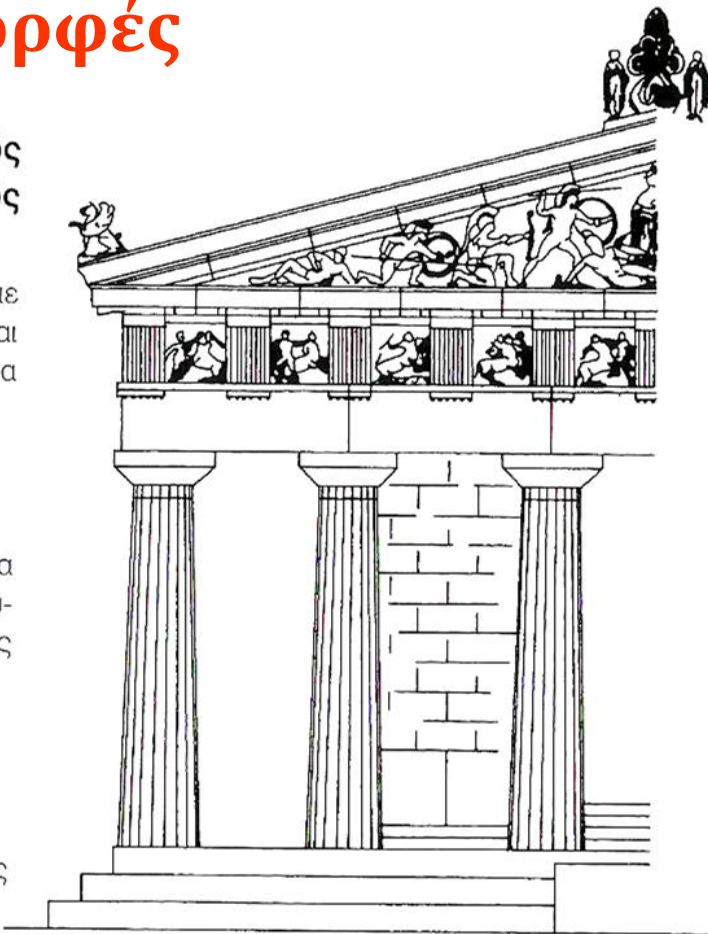

ακρωτήριο

κυμάτιο

τύμπανο

γείσο

επιστύλιο

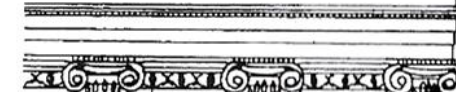
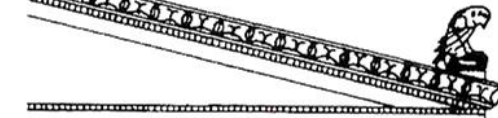

## Ιωνικός ρυθμός

ζωφόρος  
επιστύλιο με οριζόντιες ταινίες  
ελικοειδές κιονόκρανο

κορμός κίονα με κατακόρυφες ραβδώσεις και γλυφές

βάση



# Κυμάτια : δωρικό - ιωνικό - λέσβιο

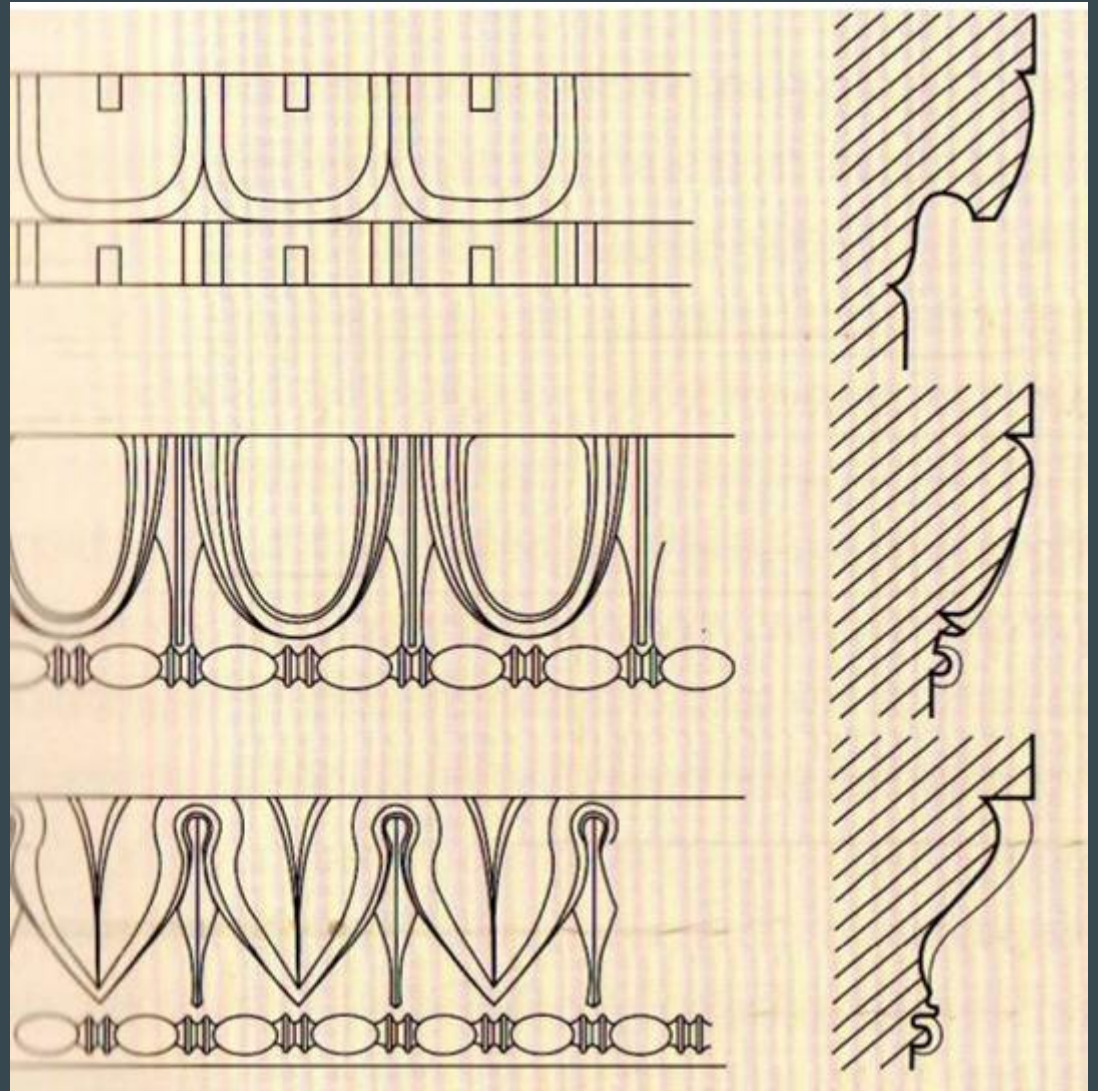

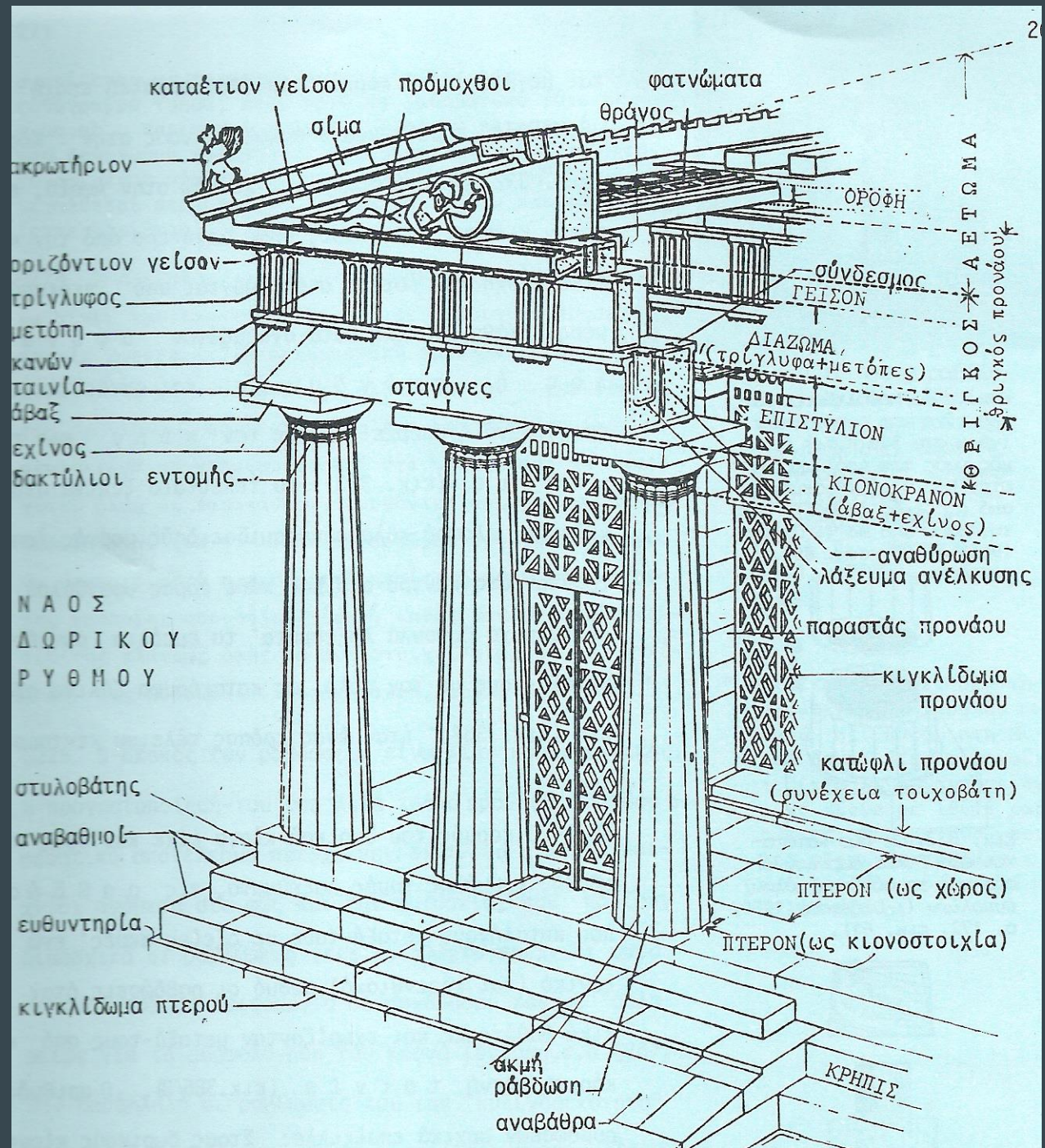



# Θησαυροί

Κατασκευάζονται σε δωρικό ή σε ιωνικό ρυθμό. Σε ορισμένες περιπτώσεις οι ιωνικοί κίονες αντικαθίσταντο με καρυάτιδες, όπως στους θησαυρούς των Κνιδίων και των Σιφνίων στους Δελφούς.

Ο τελευταίος χρονολογείται γύρω στο 525 π.Χ. και ήταν διακοσμημένος με ανάγλυφη ζωφόρο και με γλυπτές μορφές στο αέτωμα. Όλα τα γλυπτά μέλη του ήταν επιζωγραφισμένα και η πολλαπλή διακόσμηση έδινε την εντύπωση ενός μάλλον παραφορτωμένου -σε σχέση με το μέγεθός του- κτίσματος.

Ο θησαυρός των Μασσαλιωτών συνδύαζε στοιχεία ιωνικά και δωρικά με κιονόκρανα σαφώς αιγυπτιακής έμπνευσης.

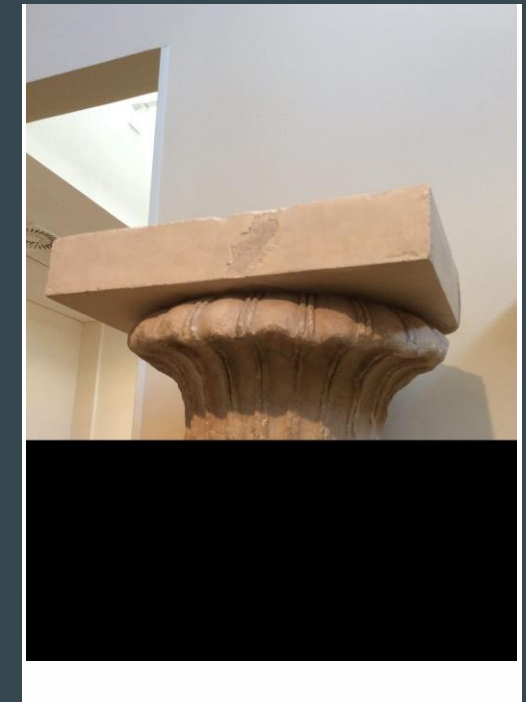
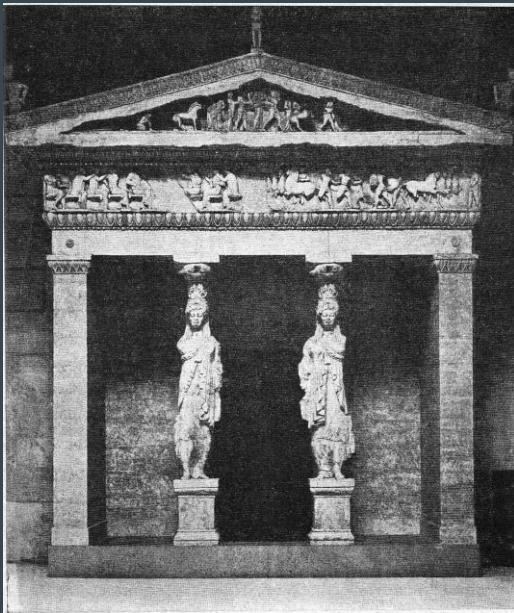

Θησαυροί Κνιδίων, Σιφνίων “καρυάτιδες”

Θησαυρός Μασσαλιωτών

3. Η κλασική 'χρυσή' εποχή του 5ου αι. π.Χ.

## A. Ιστορικά

Ο 5<sup>ος</sup> μαζί με τον 4<sup>ο</sup> π.Χ. αι. αποτελούν την λεγόμενη κλασική ελληνική περίοδο.  
(480 π.Χ., δεύτερη περσική εκστρατεία- θάνατος Μ. Αλεξάνδρου 323 π.Χ.)

- Αθηναϊκή ηγεμονία – Περικλής.

- Στην κλασική Ελλάδα ωρίμασε μια νέα κοσμοθεωρία = **άνθρωπος στο κέντρο του παντός**. Η κατανόηση των δυνάμεων της φύσης, η απαλλαγή από το δέος του αγνώστου και η λογική απελευθέρωσαν την σκέψη, ενώ παράλληλα η ανεξαρτησία της πόλης και τα πολιτικά δικαιώματα έδωσαν στο άτομο ένα πρωτοφανές συναίσθημα αξιοπρέπειας και ελευθερίας.

- Στην ελληνική σκέψη επικράτησε η έννοια της ισορροπίας μεταξύ αντιτιθεμένων στοιχείων που απέτρεπε κάθε υπερβολή.

- Πολυμερής πνευματική δραστηριότητα.

- Στις εικαστικές τέχνες κατακτήθηκαν οι εκφραστικοί τρόποι, ώστε η μορφή να αποδίδεται με ελευθερία αλλά και με απόλυτη ενάργεια και σαφήνεια.

- Η γλυπτική θα εγκαταλείψει την αρχαϊκή αυστηρότητα και περνώντας από τον αυστηρό ρυθμό θα δώσει ανάγλυφα και αγάλματα με μεγάλες πλαστικές αρετές.

- Η αρχιτεκτονική θα θέσει ανυπέρβλητα όρια για τους αρχιτέκτονες όλων των τόπων και όλων των εποχών.

## B. Γενικές παρατηρήσεις για την αρχιτεκτονική

- Ο ναός δεν είναι χώρος λατρείας είναι αφιέρωμα πόλης στους θεούς. Η λατρεία γινόταν γύρω από αυτόν. Αποτέλεσμα= κτίσμα στραμμένο προς τα έξω.
- Οι θεωρητικοί της ιστορίας της αρχιτεκτονικής, που βλέπουν την διάπλαση του χώρου ως κύριο μέλημα και σκοπό της αρχιτεκτονικής, θεωρούν ότι **οι αρχαίοι ελληνικού ναοί είναι περισσότερο έργα γλυπτικής παρά αρχιτεκτονικής (B. Zevi)**. Όμως υπάρχουν καθαρά αρχιτεκτονικές αρετές, όπως οι έννοιες της κλίμακας και της σύνθεσης.
- Διάπλαση χώρου: Υπήρχαν ναοί που δεχόταν πιστούς στο εσωτερικό τους (τελεστήρια). Από τον 5<sup>ο</sup> αι. υπάρχουν ενδείξεις ότι οι Έλληνες άρχισαν να ασχολούνται με τα προβλήματα του εσωτερικού χώρου, προσπαθώντας κυρίως να αναδείξουν περίφημα πλαστικά έργα, λατρευτικά αγάλματα που στεγάζονταν στους ναούς.
- Ο κλασικός ελληνικός ναός που προέκυψε από τη συνεχή βελτίωση και μελέτη των στοιχείων των ρυθμών, έφτασε σε πλήρη τελειότητα **στα έργα της Ακρόπολης των Αθηνών**.
- Οι ελληνικοί ναοί επιβάλλονται όχι με το μέγεθος αλλά με την **ποιότητα**. Το ιδεώδες των αρχιτεκτόνων ήταν το **ωραίο**, μία έννοια αφηρημένη, που δε έχει σχέση με τη σκοπιμότητα που διαφαίνεται πίσω από άλλα αρχιτεκτονικά μνημεία στην ιστορία (θρησκευτικό συναίσθημα ή επιβολή δυνάμεως ή χάρη κτλ).

Ο αριθμός των κιόνων στις όψεις περίπτερων ναών  
διέφερε ανάλογα με τις γενικές του διαστάσεις σε  
κάτοψη. Συνήθως κατά την κλασική περίοδο αν  $\alpha$   
αριθμός των κιόνων στην πρόσοψη

$$2\alpha + 1$$

είναι ο αριθμός τους στις μικρές πλευρές. Οι  
εξαιρέσεις όμως στον κανόνα αυτό είναι πολύ  
συχνές.

## ΥΛΙΚΑ ΚΑΙ ΤΡΟΠΟΙ ΔΟΜΗΣ

- Ξύλο (δρυς, πεύκο, έλατο, κέδρος, κυπαρίσσι, ελιά, καρυδιά, οξιά).
- Ακατέργαστα, πελεκητά, σχιστά.
- **Σύνδεση: καθήλωση, σύνδεση, εντορμία, κόλληση.**
- Εργαλεία: πέλεκυς, καμπύλο σκέπαρνον, πρίον, τρυπανον, τόρνον, ρυκάνη.
- Ωμός πηλός.
- Οπτός πηλός.
- Μέταλλα.
- Λίθος, μάρμαρα.

## • Περιγραφή ναού Αφαίας στην Αίγινα

Ο ναός είναι δωρικός περίπτερος, με κιονοστοιχία 12 κίωνων στις μακρές και 6 στις στενές πλευρές.

- Οι κίονες είναι μονολιθικοί με 20 ραβδώσεις, εκτός από τρεις της βόρειας πλευράς, που αποτελούνται από σπονδύλους.

- Στηρίζεται σε κρηπίδα τριών βαθμίδων, έχει πρόδομο και οπισθόδομο με δύο κίονες εν παραστάσι και σηκό με δίτονη εσωτερική κιονοστοιχία πέντε κίωνων.

- Η είσοδος γινόταν από την ανατολική πλευρά, όπου είχε κατασκευασθεί επικλινές επίπεδο από καλά πελεκημένους λίθους.

- Οι κίονες, οι τοίχοι του σηκού και ο θριγκός είναι από ντόπιο πωρώδη ασβεστόλιθο και καλύπτονται με επίχρισμα, ενώ σε μερικά μέρη του θριγκού σώζεται και διακόσμηση με χρώμα. Τη δίρριχτη στέγη του ναού κάλυπτε πήλινη κεράμωση κορινθιακού τύπου και μόνο η πρώτη στρώση κεράμων με τις ανθεμωτές ακροκεράμους ήταν μαρμάρινη.

- Το κορυφαίο ανθεμωτό ακρωτήριο, που πλαισιωνόταν από δύο κόρες, ήταν επίσης μαρμάρινο, καθώς και οι τέσσερις σφίγγες στις γωνίες της στέγης.

- Τα γλυπτά των αετωμάτων και τα ακρωτήρια της στέγης ήταν από παριανό μάρμαρο και έφεραν χρώματα.

- Το θέμα και των δύο αετωμάτων είναι οι μυθικές εκστρατείες στην Τροία, στις οποίες διακρίθηκαν Αιγηνίτες ήρωες.

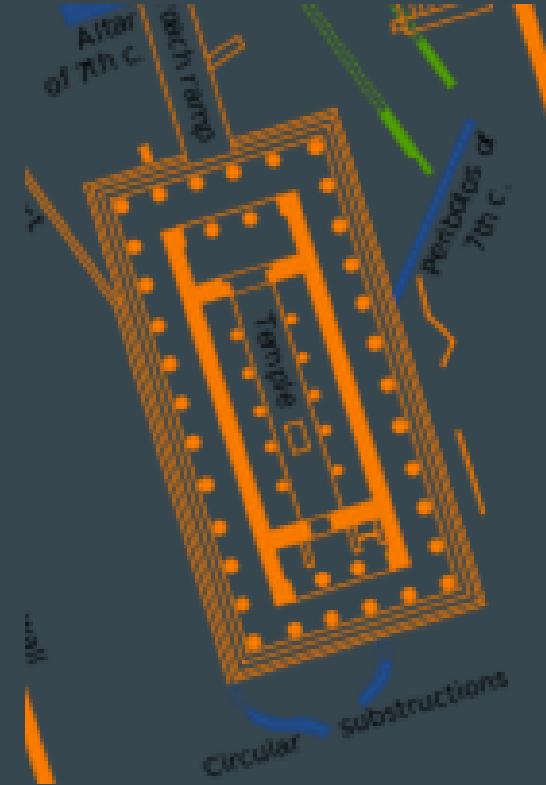

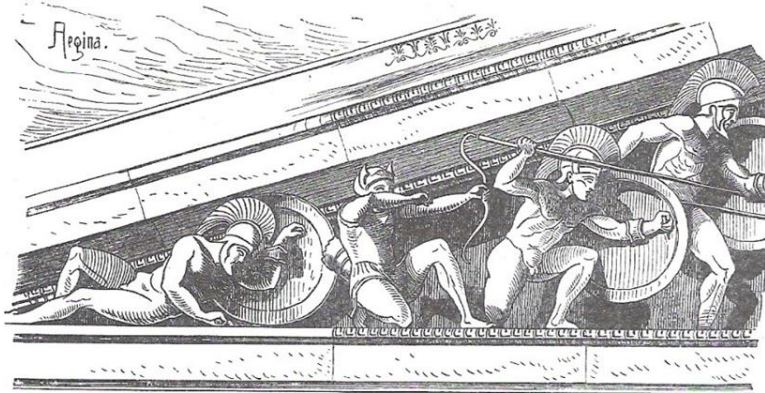

Εικ. 346. Αίγινα. Γ' ναός Αφαιάς, περ. 490 (Ἡραϊκὰ ἀγάλματα (σχέδιο Durm 1880: Durm, 1910, σ. 275, εικ. 246).

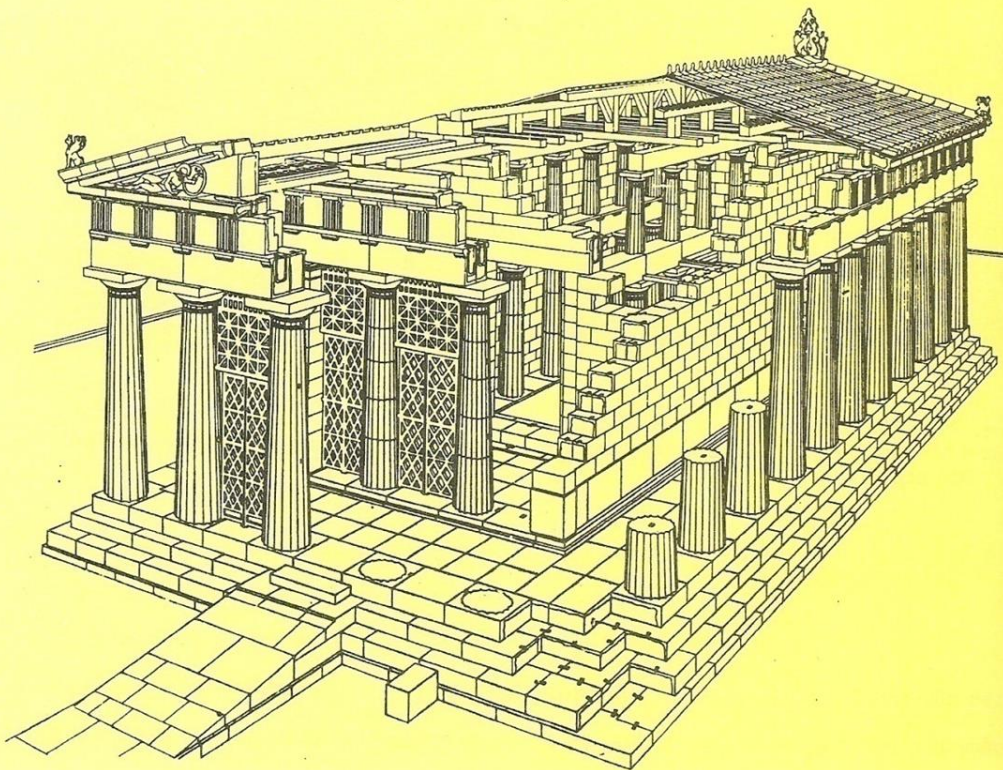

Εικ. 347. Αίγινα. Γ' ναός Αφαιάς, περ. 490 (;). Προοπτική αναπαράσταση της δομῆς-  
του (: Fletcher, 1975, σ. 212B).



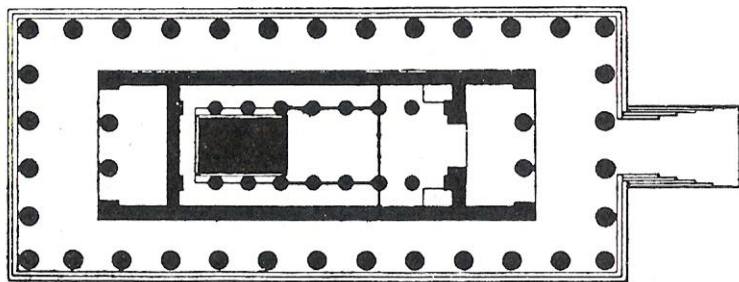

0 10 30 M



Σχ. 218. Ὁ ναός τοῦ Ὀλυμπίου Διὸς εἰς Ὀλυμπίαν. Κάτοπις.

220. Ὁ ναός τοῦ Διὸς εἰς Ὀλυμπίαν. Ἀναπαράστασις τῆς ὄψεως τοῦ προνάου.

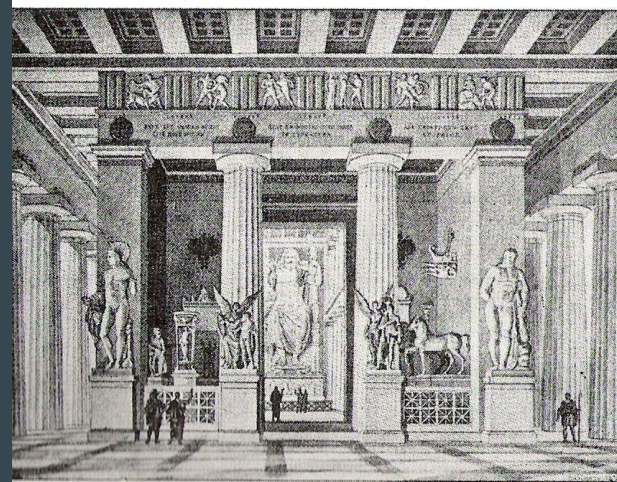

## Ο 'κανών'

Ολυμπία:

Ναός του Διός

468-460 (456)π.Χ.

27,70\*64,12μ.

Λίβων από Ἡλίδα.

6Χ13 κίονες

Πρόκειται για το μεγαλύτερο ναό της Πελοποννήσου, ο οποίος θεωρείται η τέλεια έκφραση, ο “κανών” της δωρικής ναοδομίας. Κτίσθηκε από τους Ηλείους προς τιμήν του Δία. Η ανέγερσή του άρχισε το 470 π.Χ. και ολοκληρώθηκε το 456 π.Χ. Η χρονολόγηση αυτή προκύπτει από την αναθηματική επιγραφή των Λακεδαιμονίων, οι οποίοι μετά τη νίκη τους κατά των Αθηναίων και των συμμάχων τους στη μάχη της Τανάγρας (457 π.Χ.), αφιέρωσαν χρυσή ασπίδα, που είχε αναρτηθεί κάτω από το κεντρικό ακρωτήριο του αετώματος. Αρχιτέκτων του ναού ήταν ο Λίβωνας ο Ηλείος, ενώ άγνωστος παραμένει ο καλλιτέχνης των αετωμάτων.

Στο βάθος του σηκού ήταν τοποθετημένο το χρυσελεφάντινο άγαλμα του Δία, ένα από τα επτά θαύματα του αρχαίου κόσμου. Κατασκευάστηκε από τον Φειδία γύρω στο 430 π.Χ. και είχε ύψος πάνω από 12 μ.

- Η αρχιτεκτονική στην Αθήνα κατά την Κλασική περίοδο έφτασε στο απόγειό της κυρίως με τον Παρθενώνα και τα άλλα έργα στην Ακρόπολη.
- Τα έργα αυτά, όπως και τα περισσότερα που ακολούθησαν τις περσικές καταστροφές, εντάσσονται σε συγκεκριμένα οικοδομικά προγράμματα που εκπονήθηκαν και υποστηρίχτηκαν από συγκεκριμένες παρατάξεις και δημόσιους άντρες.
- Στο β' μισό του 5ου αιώνα π.Χ. οικοδομήθηκαν εκτός από τον Παρθενώνα και άλλοι σημαντικοί ναοί. Θόλοι και στοές, αίθουσες και θέατρα είναι μερικά μόνο από τα μεγαλόπρεπα δημόσια κτήρια της εποχής.
- Την ίδια περίοδο εφαρμόστηκε ένα νέο πολεοδομικό σύστημα, κυρίως στον Πειραιά. Οι εκπληκτικές δημιουργίες του 5ου αιώνα π.Χ. σημάδεψαν την εξέλιξη της αρχιτεκτονικής, η οποία γνώρισε στην ιστορία της πολλές επιστροφές στα πρότυπα των κλασικών χρόνων με τη μορφή ποικίλων νεοκλασικισμών.

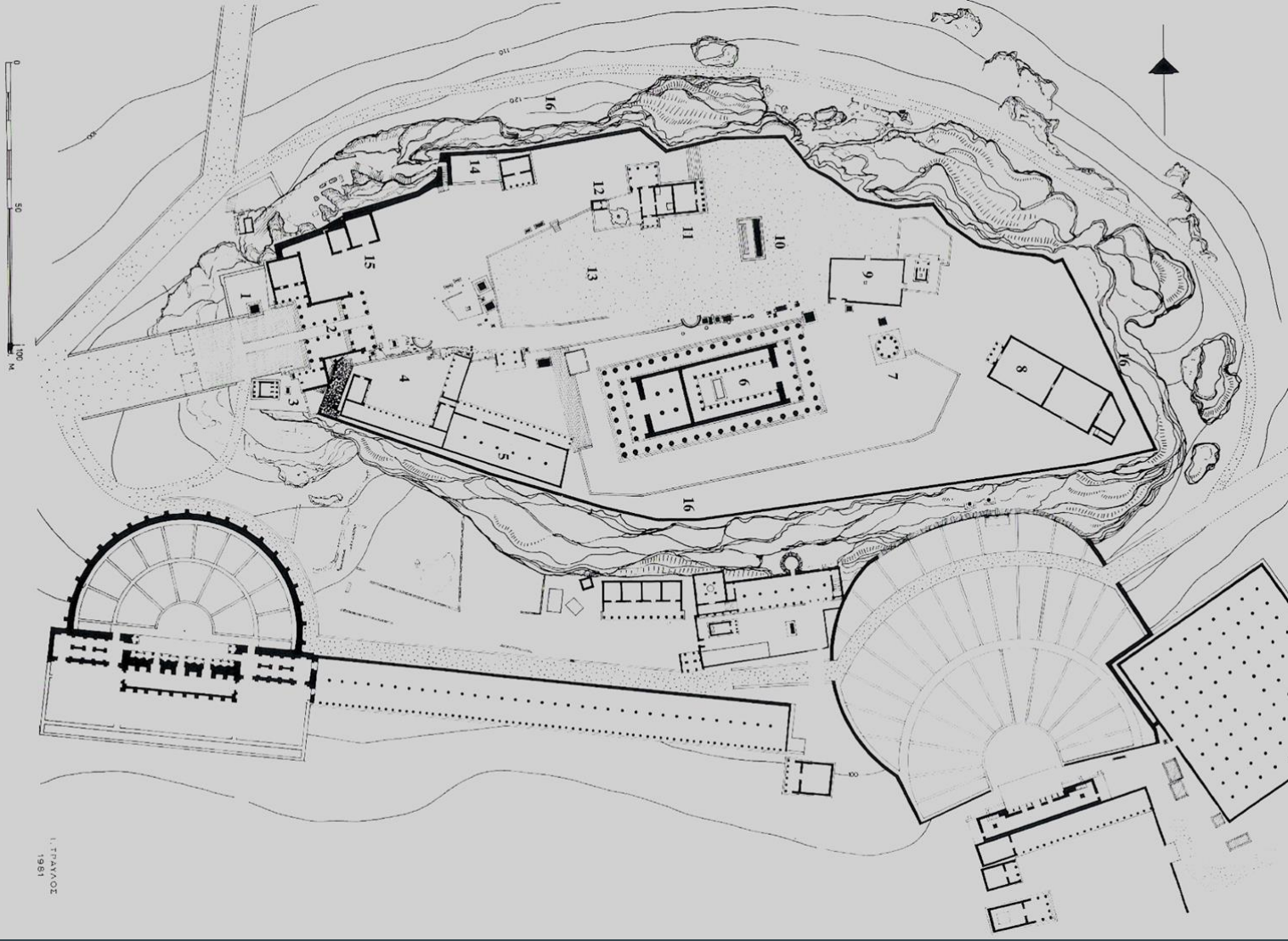

Ι. ΓΡΑΥΝΟΣ  
1981

- |                                      |   |
|--------------------------------------|---|
| 1. Μνημείο του Αγρίππα.              | 9. Ιερό του Διός Πολιέως.               |
| 2. Προπύλαια.                        | 10. Βωμός της Αθηνάς Πολιάδος.          |
| 3. Ναός της Αθηνάς Νίκης.            | 11. Ερέχθειον.                          |
| 4. Ιερό της Βραυρωνίας Αρτέμιδος.    | 12. Πανδρόσειον.                        |
| 5. Χαλκοθήκη.                        | 13. Αρχαίος ναός της Αθηνάς.            |
| 6. Παρθενών.                         | 14. Αρρηφόριον.                         |
| 7. Ναός της Ρώμης και του Αυγούστου. | 15. Βορειοδυτική περιοχή της Ακρόπολης. |
| 8. Ιερό του Πανδίωνος.               | 16. Το τείχος της Ακρόπολης.            |

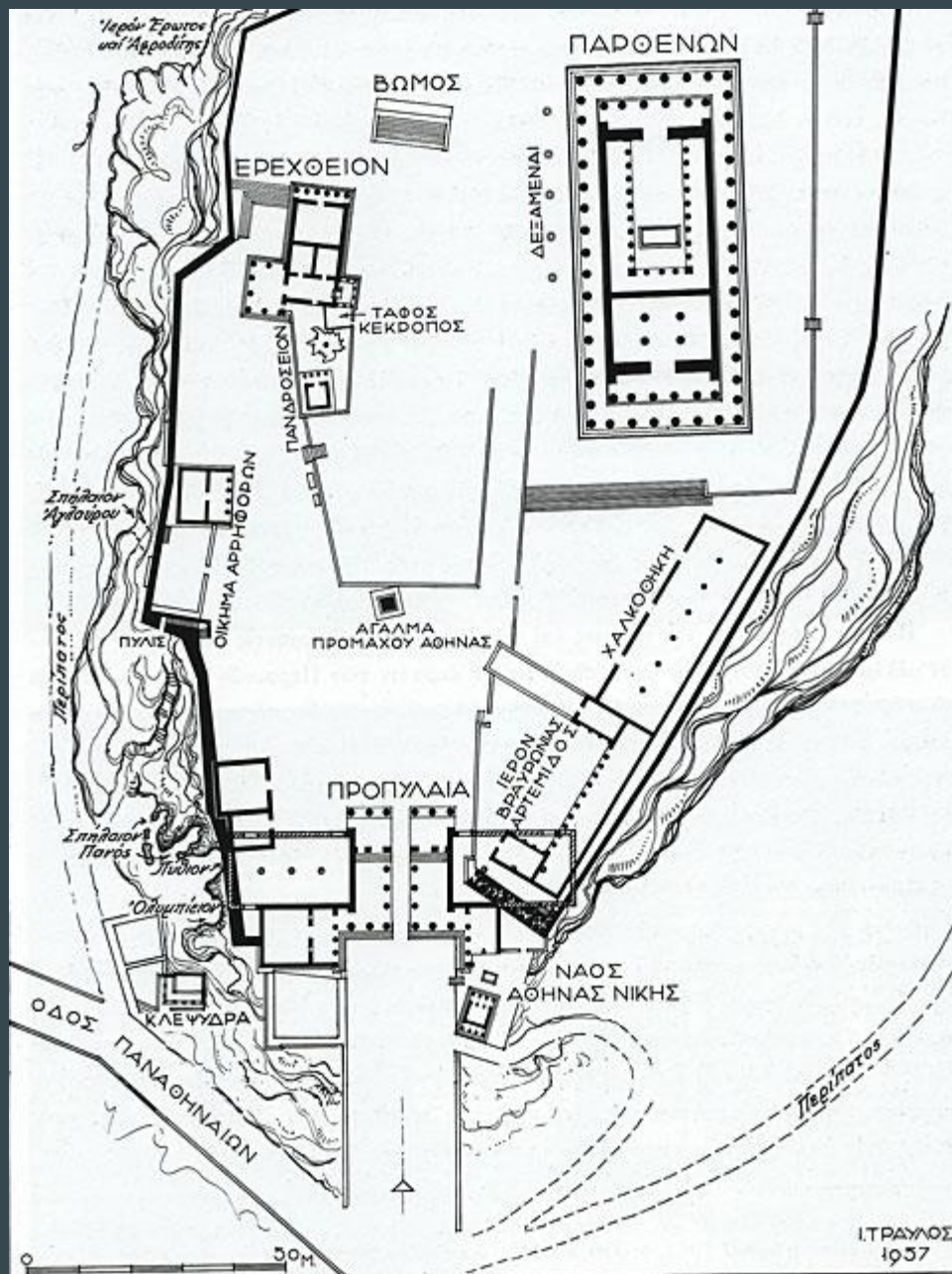

Ι. ΤΡΑΥΛΟΣ  
 1937

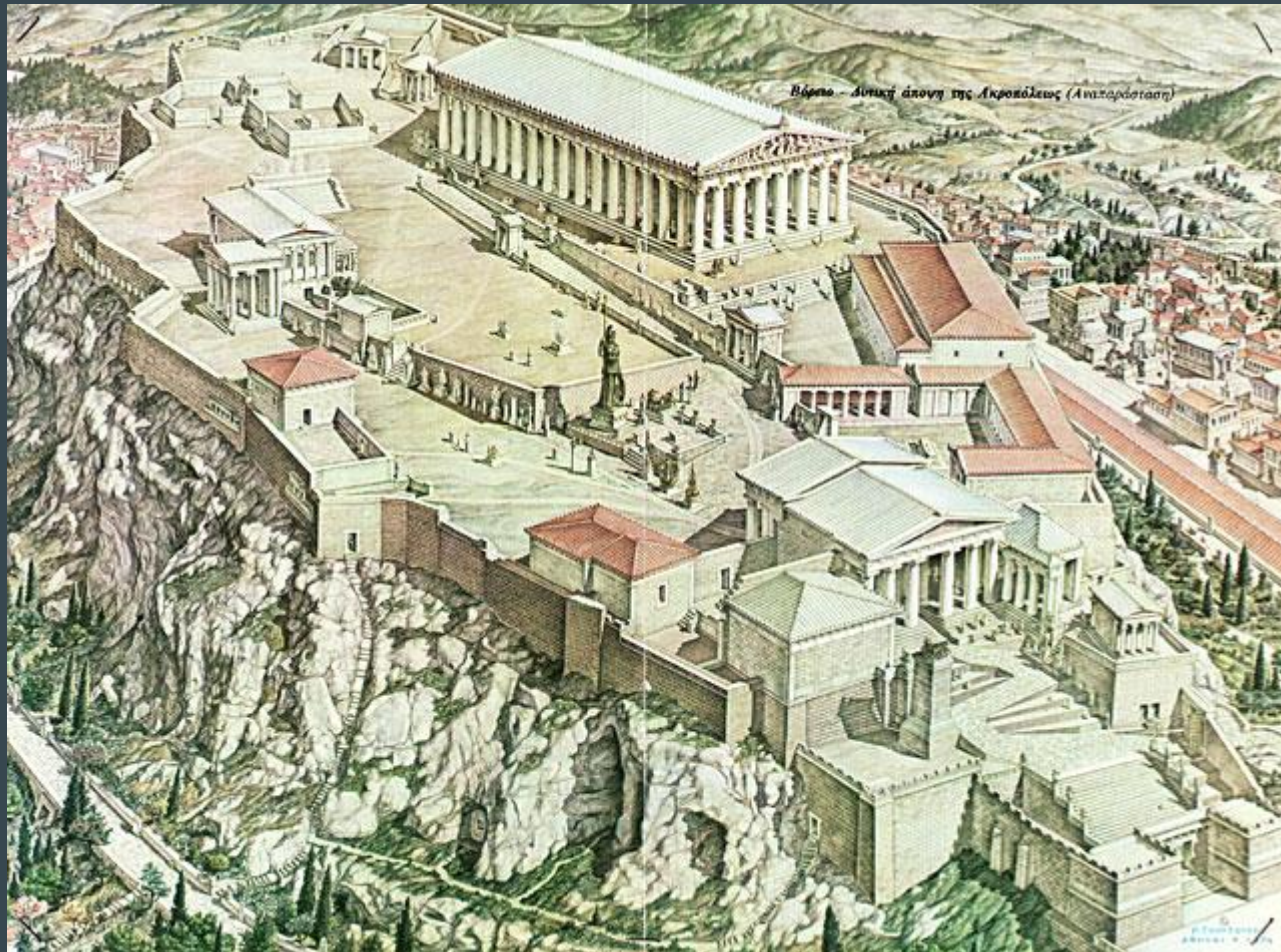

Βάση - Δομική άποψη της Ακρόπολης (Αναπαράσταση)



## ΠΑΡΘΕΝΩΝΑΣ

447-438 π.Χ,  
γλυπτά 432  
π.Χ  
30,86\*69,51

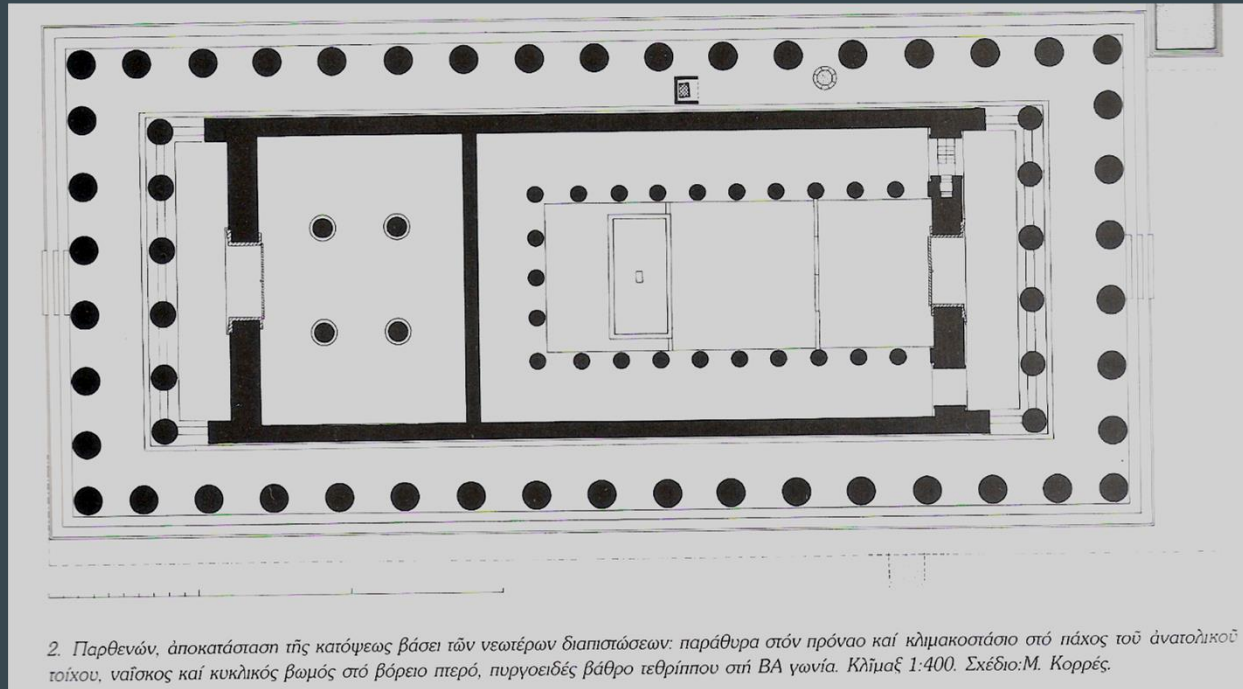



- Ο Παρθενώνας είναι το μεγαλύτερο και επισημότερο οικοδόμημα της Ακρόπολης και συγκεντρώνει τον θαυμασμό όλου του κόσμου αιώνες τώρα.
- Οι εργασίες για την ανέγερση του ολομάρμαρου αυτού ναού της Αθηνάς άρχισαν το 447 π.Χ. υπό τη διεύθυνση των αρχιτεκτόνων Ικτίνου και Καλλικράτη.
- Ο ναός τελείωσε το 438 και κατά τα Παναθήναια του επόμενου χρόνου αφιερώθηκε στην πολιούχο θεά. Παρ' όλ' αυτά οι εργασίες συνεχίστηκαν μέχρι το 432.
- Είναι ναός δωρικού ρυθμού περίπτερος με 8 κίονες στις στενές και 17 στις μακριές πλευρές. Οι κίονες έχουν ύψος 10,5 μ. και πάνω τους στηρίζεται ο θριγκός (επιστύλια), οι μετόπες, τα τρίγλυφα, τα γείσα και τα αετώματα. Ο σηκός ήταν χτισμένος ολόκληρος με μαρμάρινες πέτρες σε οριζόντιες σειρές και σε καθεμία στενή πλευρά είχε από έξι δωρικούς κίονες, οι οποίοι τον χώριζαν σε δύο μέρη: τον κυρίως ναό και τον οπισθόδομο. Η ζωφόρος στους τοίχους του σηκού είχε παραστάσεις της πομπής των Παναθηναίων.
- Ο κυρίως ναός στο εσωτερικό του χωριζόταν σε τρία μέρη· αυτό γινόταν με δύο κάθετες δωρικές κιονοστοιχίες. Το μεσαίο από τα τρία μέρη ήταν το πλατύτερο και σ' αυτό ήταν στημένο πάνω σε βάθρο το περίφημο χρυσελεφάντινο άγαλμα της Παρθένου Αθηνάς, το οποίο ο Φειδίας είχε ολοκληρώσει και τοποθετήσει το 438 π.Χ. στη θέση του. Οι 92 μετόπες εσωτερικά ήταν ανάγλυφες και παρίσταναν διάφορα μυθολογικά θέματα: Γιγαντομαχίες, Αμαζονομαχίες, Κενταυρομαχίες και επεισόδια από την άλωση της Τροίας.

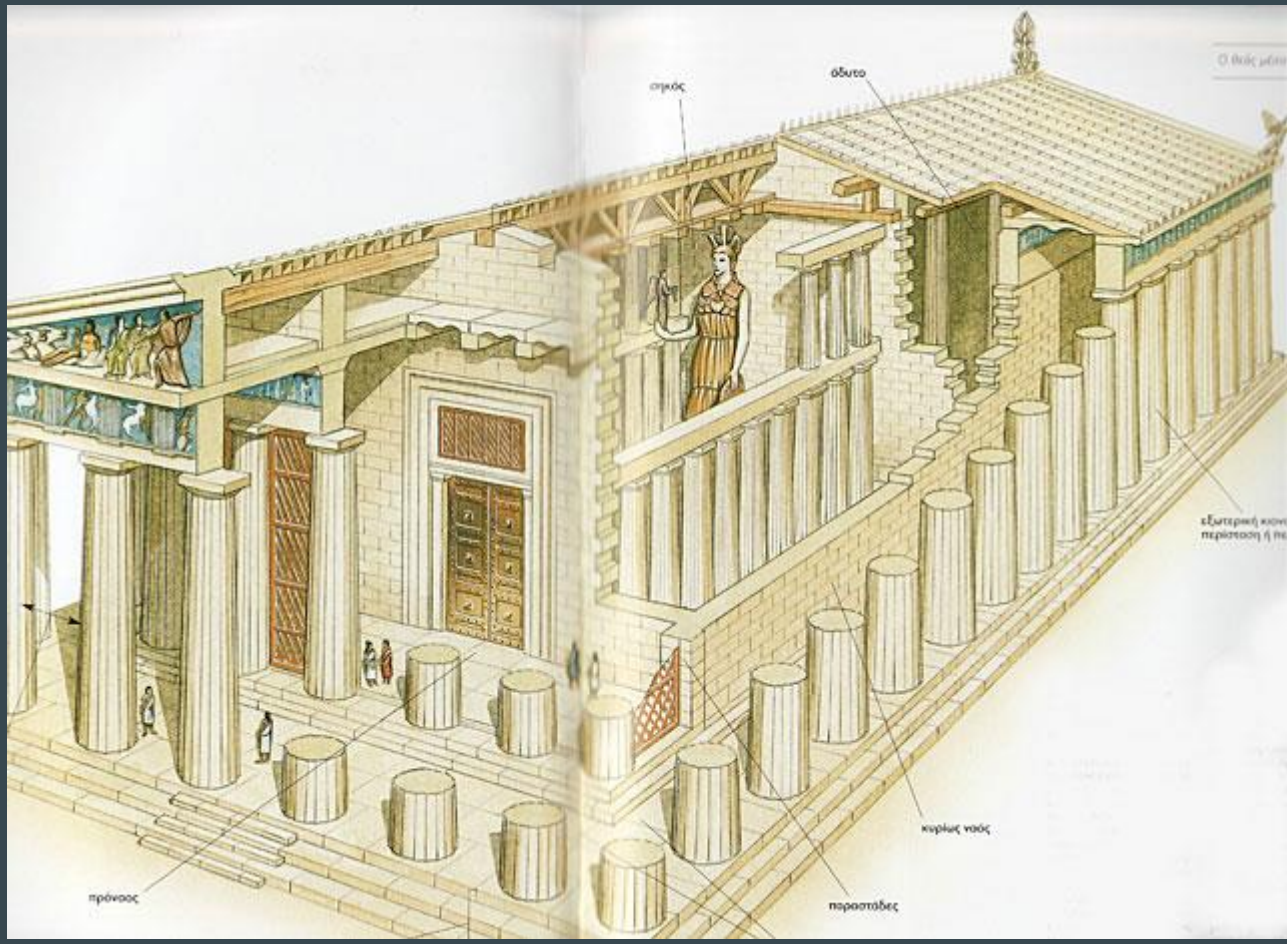

στέκος

όβυτο

Ο θεός μένει

εξωτερική κοίτη περιστεύου ή περυσίνας

κυρίως ναός

πρόναος

παριστάδες

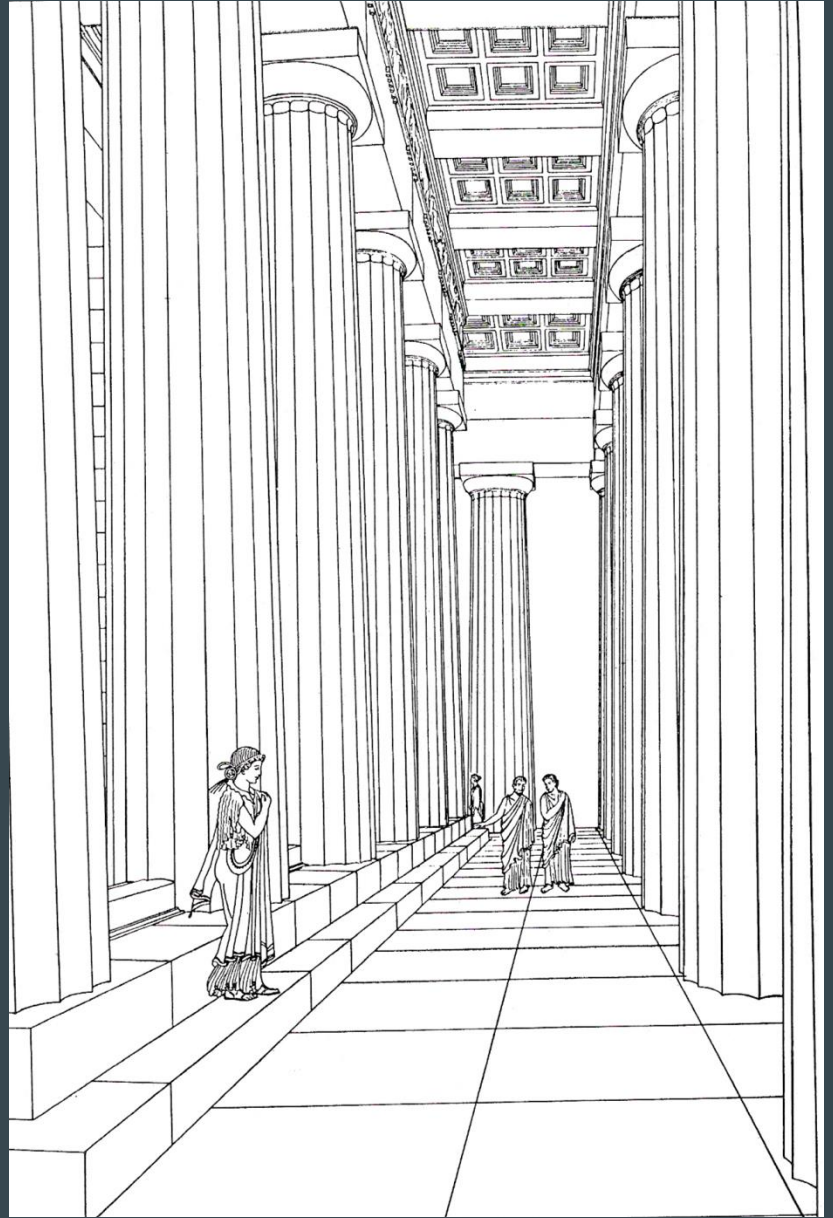

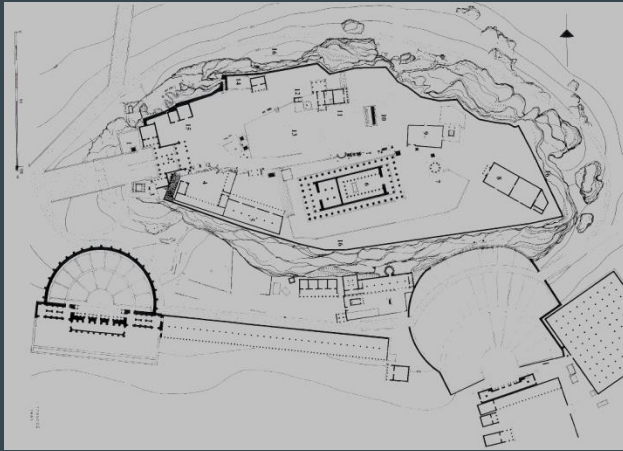

## ΕΡΕΧΘΕΙΟΝ

421, 409-405 π.Χ.

Μνησικλής;

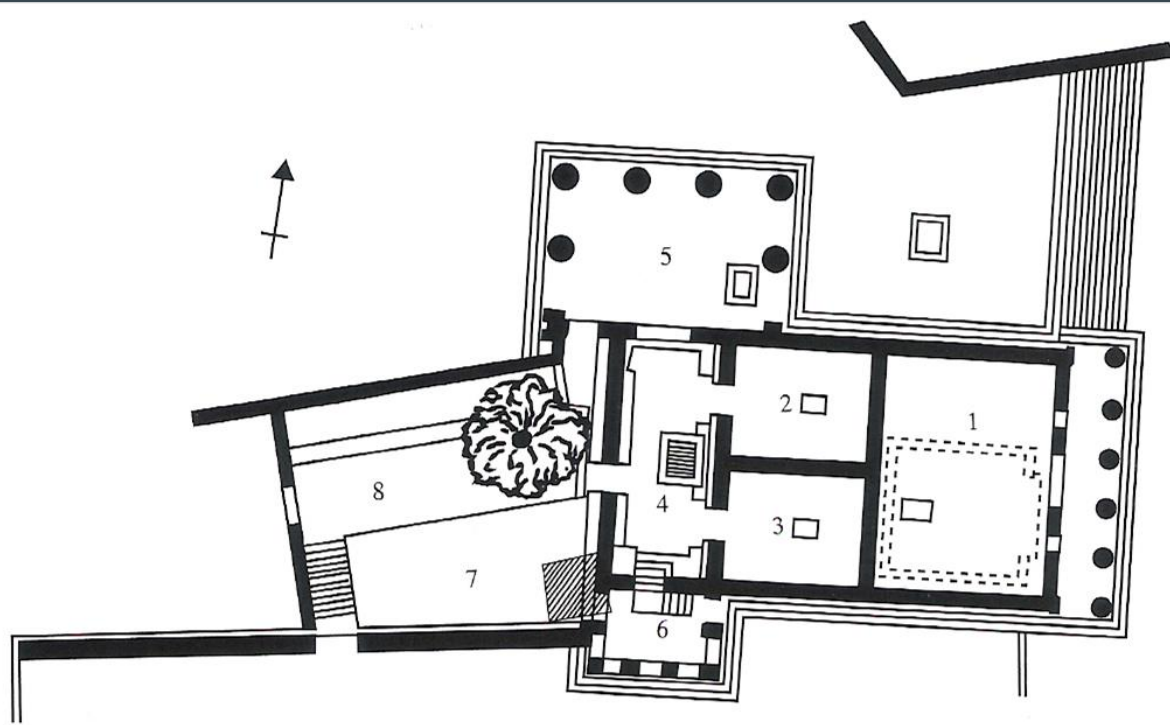

### ΥΠΟΜΝΗΜΑ

1. Ιερό Αθηνάς Πολιάδος.
- 2-5. Ιερό Ποσειδώνος-Ερεχθέως.
  2. Λατρεία Βούτου.
  3. Λατρεία Ηφαίστου.
  4. Πρόδομος ιερού Ποσειδώνος-Ερεχθέως.
  5. «Πρόστασις η προς του θυρώματος».
6. Πρόσταση των Κορών.
7. Τάφος του Κέκροπος.
8. Πανδρόσειον.

## • ΕΡΕΧΘΕΙΟΝ

• Κατά τη μυθολογία στο σημείο αυτό έγινε η φιλονικία της Αθηνάς και του Ποσειδώνα για την κυριαρχία της πόλης. Ο θεός της θάλασσας Ποσειδώνας χτύπησε το βράχο με την τρίαινα και ξεπήδησε θαλασσινό νερό. Με τη σειρά της η Αθηνά χτύπησε με το δόρυ της και φύτρωσε η ελιά. Οι θεοί που ήταν κριτές έδωσαν τη νίκη στην Αθηνά.

• Οι Αθηναίοι όμως θέλοντας να συμβιβάσουν τους δύο αντίπαλους θεούς τους αφιέρωσαν από ένα ιερό κάτω από την ίδια στέγη. Έτσι χτίστηκε το πιο ιδιόμορφο από τα οικοδομήματα της Ακρόπολης από άποψη αρχιτεκτονικού σχεδίου.

• Στο σημείο αυτό κατά τη μυθολογία είχε την κατοικία του ο βασιλιάς Ερεχθέας που αργότερα ταυτίστηκε με τον Ποσειδώνα. Γι' αυτό και ο ναός πήρε το όνομά του από το μυθολογικό αυτό βασιλιά της Αθήνας.

• Ο ναός χτίστηκε μεταξύ 425 και 406 π.Χ. με σχέδια του αρχιτέκτονα Καλλίμαχου και είναι ένα από τα αριστουργήματα του ιωνικού ρυθμού.

• Εσωτερικά ο ναός ήταν χωρισμένος σε δύο μέρη. Το ανατολικό μέρος προς την πρόσοψη ήταν της Αθηνάς, το άλλο του Ποσειδώνα. Στο ιερό της Αθηνάς βρισκόταν το ξόανό της, ένα άγαλμά της δηλ. κατασκευασμένο από ξύλο ελιάς για το οποίο πίστευαν ότι είχε πέσει από τον ουρανό. Στο ιερό του Ποσειδώνα, όπου κατεβαίνει κανείς με 12 σκαλοπάτια, η ξηλωμένη σ' ένα σημείο στέγη και οι τρεις τρύπες στο βράχο του δαπέδου προκλήθηκαν από το χτύπημα της τρίαινας του θεού, όπως πίστευαν οι αρχαίοι.

• Το πιο γνωστό όμως μέρος του Ερεχθείου είναι η «Πρόστασις των Κορών», οι περίφημες δηλ. Καρυάτιδες. Πρόκειται για ένα σκεπαστό μπαλκόνι, του οποίου η στέγη στηρίζεται όχι σε κίονες, αλλά σε έξι αγάλματα κοριτσιών εξαιρετικής τέχνης.

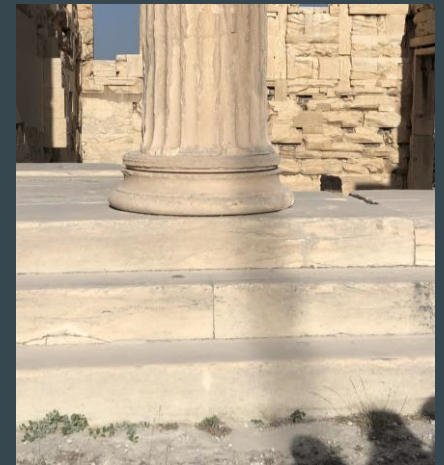
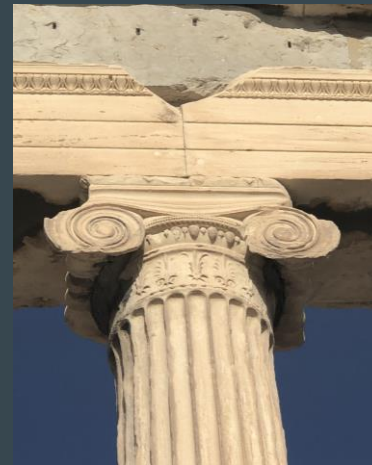
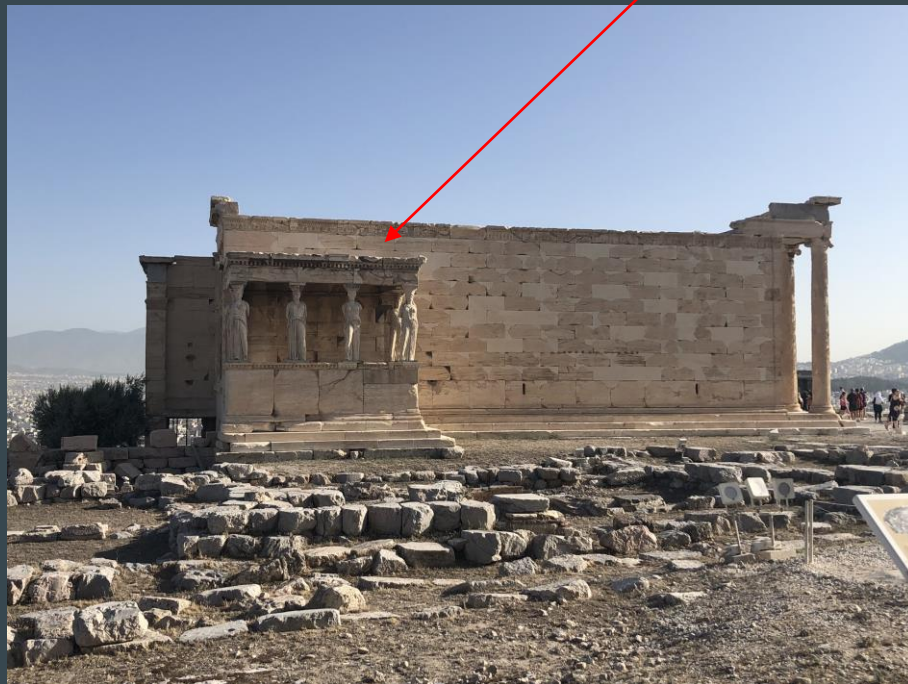
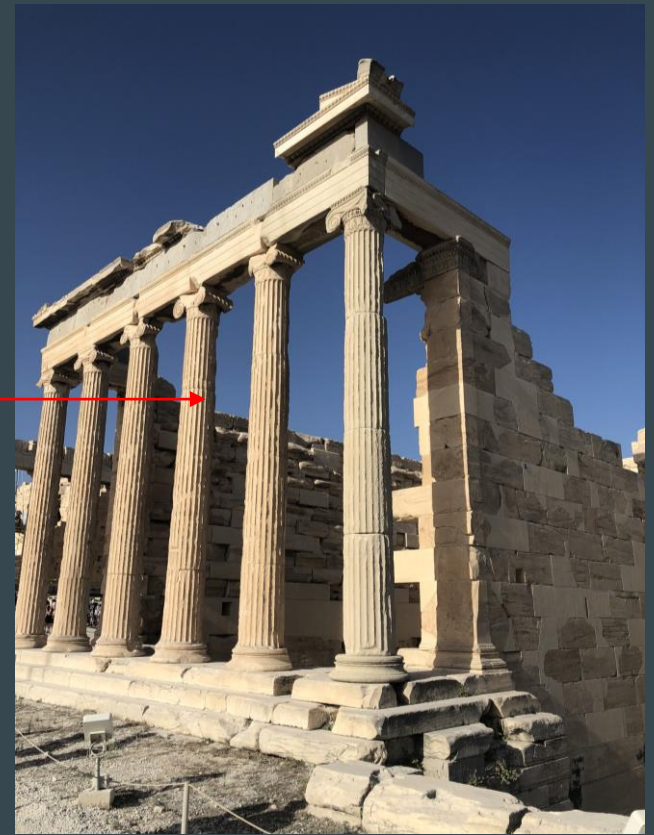
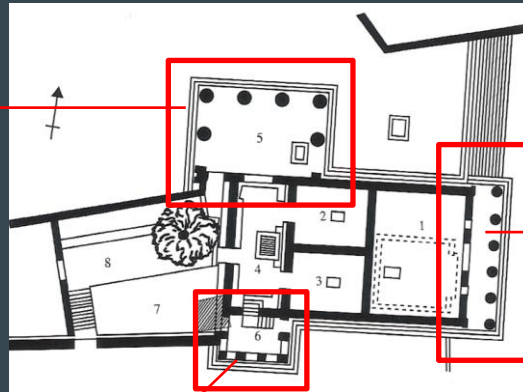

ΠΡΟΠΥΛΑΙΑ  
437-432π.Χ.  
Μνησικλής

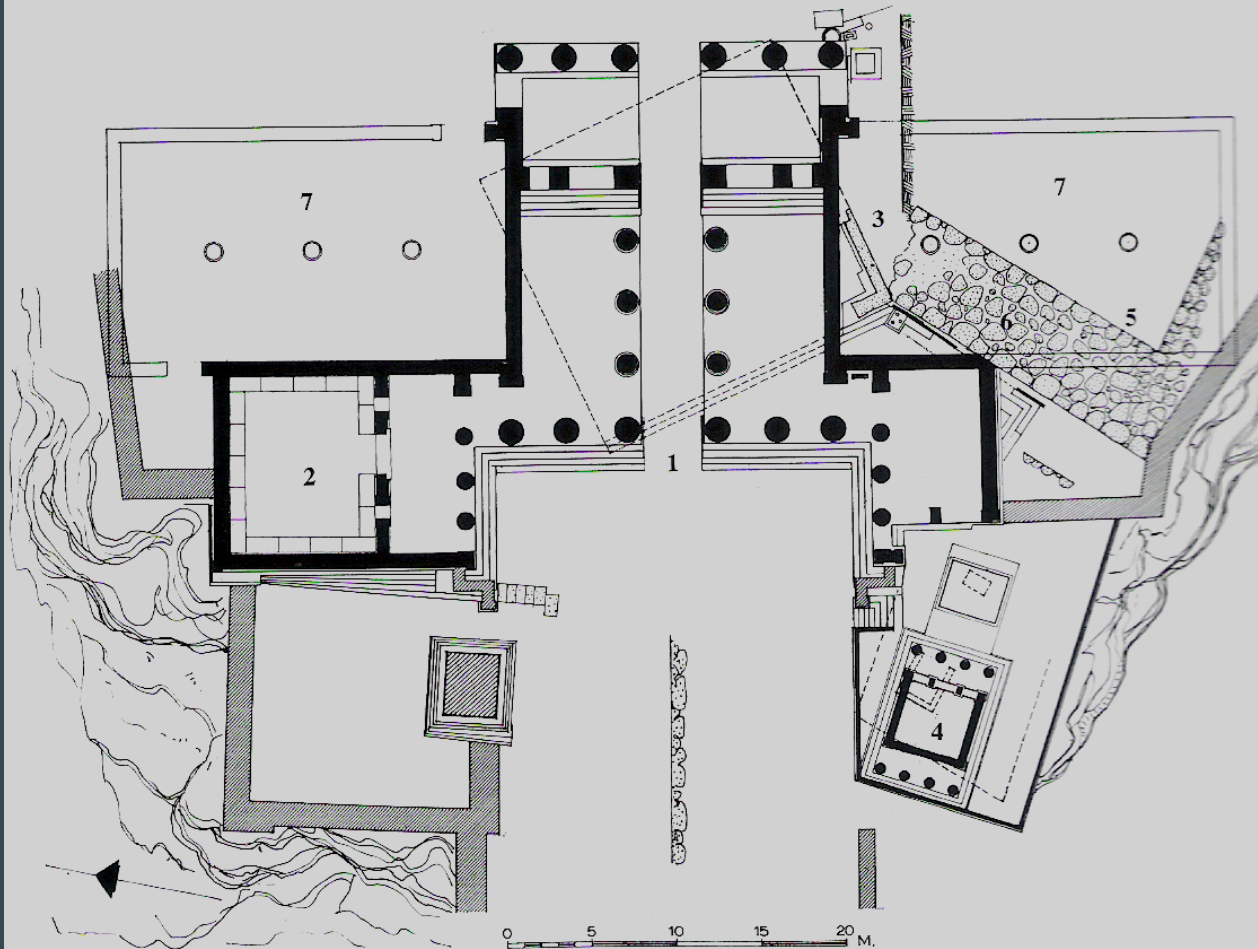

ΥΠΟΜΝΗΜΑ

1. Κεντρικό οικοδόμημα.
2. Βορειοδυτική πτέρυγα ή Πινακοθήκη.
3. Νοτιοδυτική πτέρυγα.
4. Ναός της Αθηνάς Νίκης.
5. Λείψανα του παλαιότερου προπύλου.
6. Μυκηναϊκό («κυκλώπειο») τείχος.
7. Υποθετικές ανεκτέλεστες προεκτάσεις των μνησικλειων Προπυλαίων.

## ΠΡΟΠΥΛΑΙΑ

Η μνημειώδης αυτή είσοδος της Ακρόπολης άρχισε να χτίζεται το 436 π.Χ. μετά την ολοκλήρωση του Παρθενώνα, πάνω σε σχέδια του αρχιτέκτονα Μνησικλή.

-Το οικοδόμημα αυτό διαιρείται σε τρία μέρη. Στο κέντρο είναι ένα ναόσχημο μακρύ χτίσμα με ψηλό αέτωμα και όψη δωρικού ναού. Δεξιά και αριστερά από αυτό είναι χτισμένες από μία πτέρυγα που μοιάζουν με δωρικούς ναούς χωρίς αέτωμα, αλλά έχουν στέγη αετοειδή. Το κεντρικό οικοδόμημα είναι κάτι το μοναδικό στην αρχαία ελληνική αρχιτεκτονική.

-Έξι κίονες δωρικού ρυθμού κοσμούν τη μνημειώδης αυτή είσοδος της Ακρόπολης άρχισε να χτίζεται το 436 π.Χ. μετά την ολοκλήρωση του Παρθενώνα, πάνω σε σχέδια του αρχιτέκτονα Μνησικλή.

-Τα Προπύλαια δεν ολοκληρώθηκαν ποτέ. Το 431 άρχισε ο Πελοποννησιακός πόλεμος και οι εργασίες σταμάτησαν. Το 429 πέθανε ο Περικλής και οι διάδοχοί του δεν έδειξαν ενδιαφέρον για την συνέχιση του έργου.



# ΠΡΟΠΥΛΑΙΑ



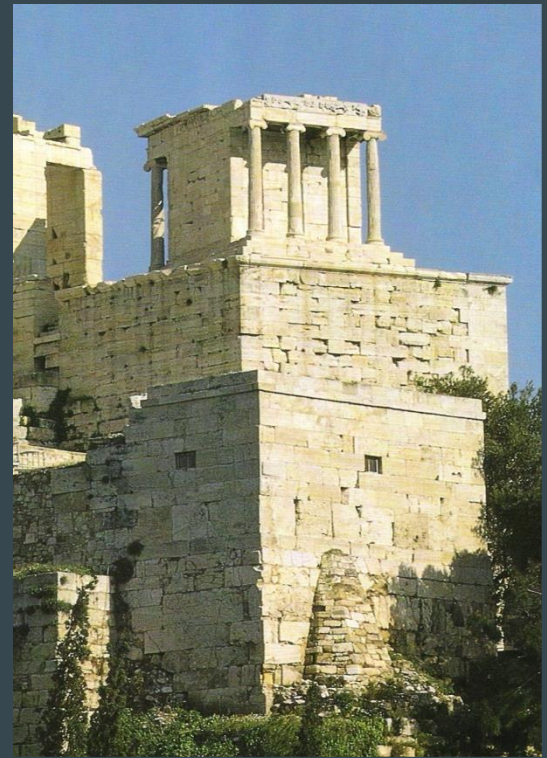
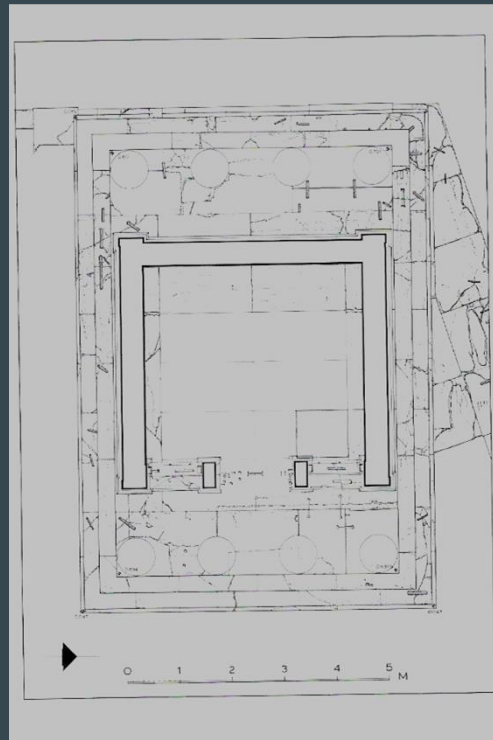

Ναός Απτέρου Νίκης  
427-424π.Χ.Καλλικράτης



# ΝΑΟΣ ΑΠΤΕΡΟΥ ΝΙΚΗΣ

- Είναι ένας μικρός ολομάρμαρος ναός, που άρχισε να χτίζεται μεταξύ 427 και 424 π.Χ. με αρχιτέκτονα τον Καλλικράτη.
- -Είναι τετράστυλος αμφιπρόστυλος ναός ιωνικού ρυθμού, χτισμένος πάνω σε μία κρηπίδα με τέσσερις βαθμίδες.
- -Δεν έχει πρόναο.
- -Μέσα στο σηκό του, υπήρχε άγαλμα της Αθηνάς Νίκης, που κρατούσε στο αριστερό χέρι περικεφαλαία και στο δεξί ρόδι, που είναι σύμβολο των θεών του κάτω κόσμου.
- -Η ζωφόρος και τα αετώματα του ναού είχαν γλυπτές παραστάσεις.
- -Γύρω από το 421 - 415 π.Χ. ο ναός περιβλήθηκε με ένα συνεχές θωράκιο ύψους 1,05 μ., που στην εξωτερική του όψη παρίστανε ανάγλυφες Πτερωτές Νίκες την ώρα που προετοιμάζουν θυσία για την Αθηνά.
- -Το 1687 οι Τούρκοι διέλυσαν το ναό και με τα αρχιτεκτονικά του μέλη ενίσχυσαν τις οχυρώσεις τους.



Σχ. 301. Ὁ ναός τοῦ Ἡφαίστου ἢ «Θησεῖον». Κάτοπις.

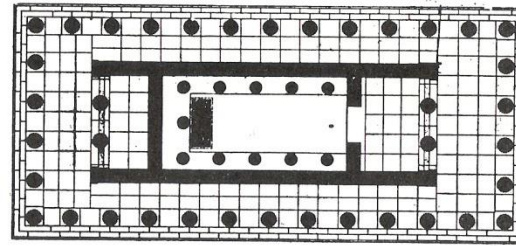

0 5 15 M

Θησεῖο  
449-444



Σχ. 309. Ὁ ναός τοῦ Ποσειδῶνος, εἰς Σούνιον. Κάτοπις.

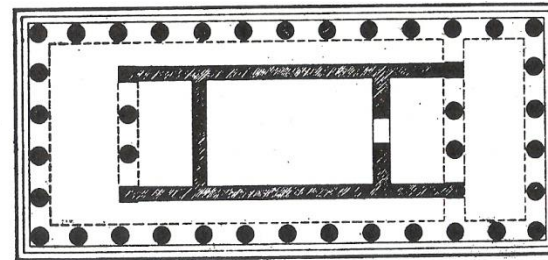

0 5 10 20 M.

Ναός  
Ποσειδῶνος  
Σούνιο  
444-440

Αρχιτέκτων του Θησείου  
449-432 π.Χ.

Σχ. 311. Ὁ ναός τοῦ Ἄρεως, εἰς Ἀγαθῶνας. Κάτοπις.

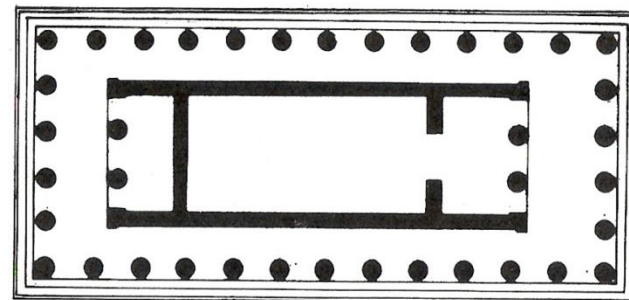

0 5 10 20 M.

Ναός του  
Ἄρεως  
440-436

Ραμνούνας  
Ναός Νεμέσεως  
436-432